

## Raumakustische Paneele für Wand, Decke und Boden

Von Harmonium-Design



  
**HARMONIUM**

Harmonium-Design GmbH  
Millöckerweg 23  
30989 Gehrden  
Deutschland

Tel.: +49 511 918891

[info@harmonium-design.de](mailto:info@harmonium-design.de)  
[harmonium-design.de](http://harmonium-design.de)

Harmonium-Design stellt nachhaltige Akustiklösungen für Innenräume her – von Wandpaneelen über Deckensysteme bis zu Raumteilern und Sonderanfertigungen. Ziel ist es, Räume akustisch und gestalterisch gleichermaßen aufzuwerten.

### Das Produktportfolio

- Wandpaneele
- Deckensysteme
- Raumteiler
- Raumteiler für Arbeitsbereiche
- Akustik Screens - Lamellen und Gitter
- Sonderlösungen

## Akustikpaneele für die Wand

Aus der Serie Raumakustische Paneele für Wand, Decke und Boden von Harmonium-Design



Die Wandpaneele von Harmonium verbinden Akustikfunktion mit gestalterischer Vielfalt – in sechs Serien mit über 30 Fräsmustern, 22 Farben und der Option zum Digitaldruck. Die Paneele bestehen zu über 75 % aus recyceltem PET und sind ÖKOTEX-zertifiziert.

### Akustikpaneele für die Wandmontage

#### Materialien, Funktion und Eigenschaften

Die Harmonium Akustikplatten bestehen zu über 75 % aus recyceltem PET (u. a. aus Plastikflaschen) und sind ÖKOTEX-zertifiziert. Das Produktprogramm umfasst über 30 Fräsmuster in sechs Designserien – von geometrisch-reduzierten bis hin zu organisch-freien Formen. Die Paneele sind in 22 Farben erhältlich und lassen sich flexibel in unterschiedliche Raumkonzepte integrieren.

Funktional bieten sie eine Schallreduktion (NRC) von etwa 40–85 % je nach Montage. Sie sind schwer entflammbar (ASTM B-s1/D0) und damit für öffentliche und gewerbliche Bereiche geeignet.

### Akustikpaneele Freedom, Fragments, Flow, Geometric und Singular Arch

Die Designs umfassen ein breites Spektrum – von kompakten organischen Formen bis hin zu geometrischen Strukturen. Die Serie ist für Wandflächen geeignet, bei denen neben der Akustik auch die gestalterische Wirkung eine Rolle spielt.

## Akustikpaneele für die Wand

Aus der Serie Raumakustische Paneele für Wand, Decke und Boden von Harmonium-Design



Akustikpaneel Freedom zur Montage an der Wand

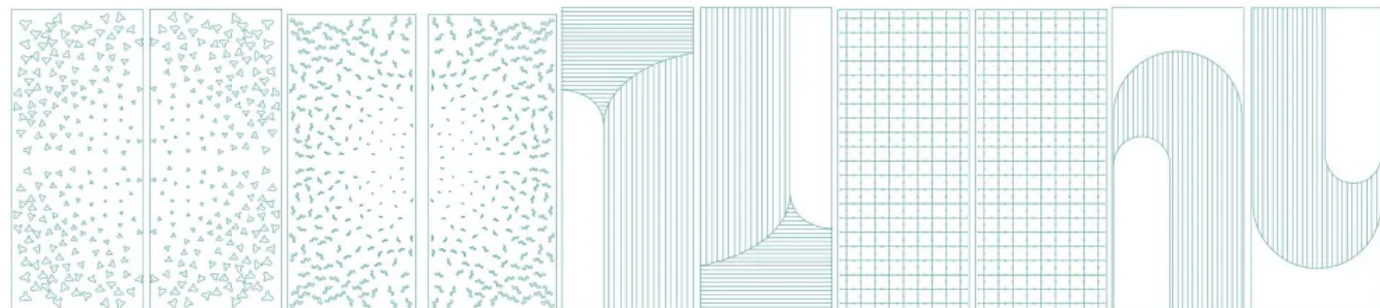

Freedom: 4 gespiegelte Paneele mit einer Größe je Paneel von 1205x1390 mm

Fragments: 4 gespiegelte Paneele mit einer Größe je Paneel von 1205x1390 mm

Flow: 2 gleiche um 180° gedrehte Paneele mit einer Größe je Paneel von 1205x2780 mm

Geometric: 2 gleiche Paneele mit einer Größe je Paneel von 1205x2780 mm

Singular Arch: 2 gleiche um 180° gedrehte Paneele mit einer Größe je Paneel von 1205x2780 mm

Planungsrelevante Informationen zu über 400.000 Bau-, Ausstattungs- und Einrichtungsprodukten.

---

## Akustikpaneele für die Wand

Aus der Serie Raumakustische Paneele für Wand, Decke und Boden von Harmonium-Design



Fragments in der Anwendung (© ImageFlow - stock.adobe.com)



Fragments Detailansicht mit durchgestanzten Formen

### Chilwe - naturinspiert und organisch

Die Serie Chilwe orientiert sich formal an natürlichen Vorbildern und umfasst geschwungene Konturen sowie florale Strukturen.

## Akustikpaneele für die Wand

Aus der Serie Raumakustische Paneele für Wand, Decke und Boden von Harmonium-Design



Curls in der Anwendung

### Die Serie Chilwe umfasst fünf Designs

Die Designs Curls, Hills, Laurel, Leaf Corner und Roots zeigen weiche Übergänge und organische Motive. Die Paneele können in Räumen eingesetzt werden, in denen sowohl akustische Anforderungen als auch eine natürlich geprägte Gestaltung berücksichtigt werden sollen.

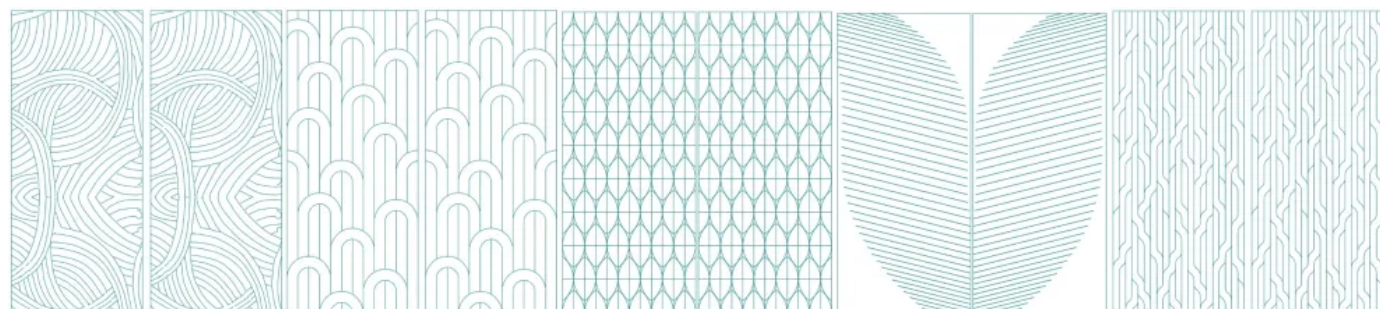

Curls: 2 gleiche Paneele mit einer Größe je Hills: 2 gleiche Paneele mit einer Größe je Laurel: 2 gleiche Paneele mit einer Größe je Leaf Corner: 2 gespiegelte Paneele mit einer Größe je Roots: 2 gleiche Paneele mit einer Größe je Paneele von 1205x2780 mm Paneele von 1205x2780 mm je Paneele von 1205x2780 mm je Paneele von 1205x2780 mm je Paneele von 1205x2780 mm

## Akustikpaneele für die Wand

Aus der Serie Raumakustische Paneele für Wand, Decke und Boden von Harmonium-Design

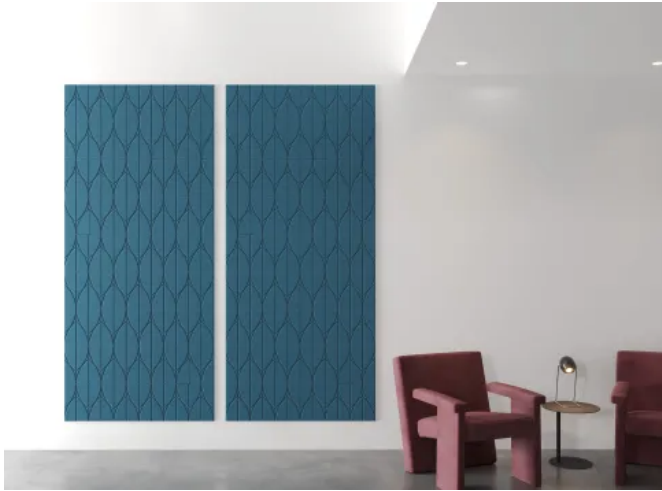

Laurel in der Anwendung

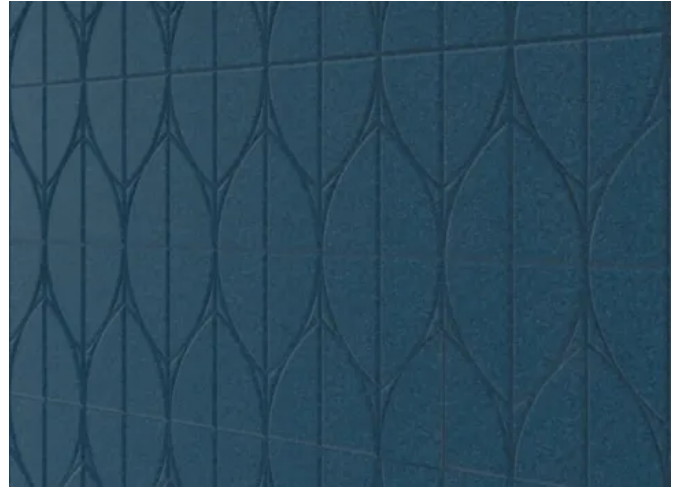

Laurel Detailsicht mit gefrästen Strukturen

### Harmony - urban und vielseitig

Die Serie Harmony umfasst ein Spektrum zeitgemäßer Gestaltungen mit klarer formaler Struktur. Die Muster reichen von linearen Rasterformen über kreisförmige Elemente bis hin zu geometrisch-abstrakten Kompositionen.

## Akustikpaneele für die Wand

Aus der Serie Raumakustische Paneele für Wand, Decke und Boden von Harmonium-Design



Disruptive in der Anwendung

### Die Serie Harmony umfasst fünf Designs

Disruptive, Maze, Moon Phase, Steel und Tribeca sind für Einsatzbereiche vorgesehen, in denen ein sachliches und zeitloses Erscheinungsbild erforderlich ist, etwa in Büroumgebungen, Konferenzräumen oder öffentlichen Einrichtungen.

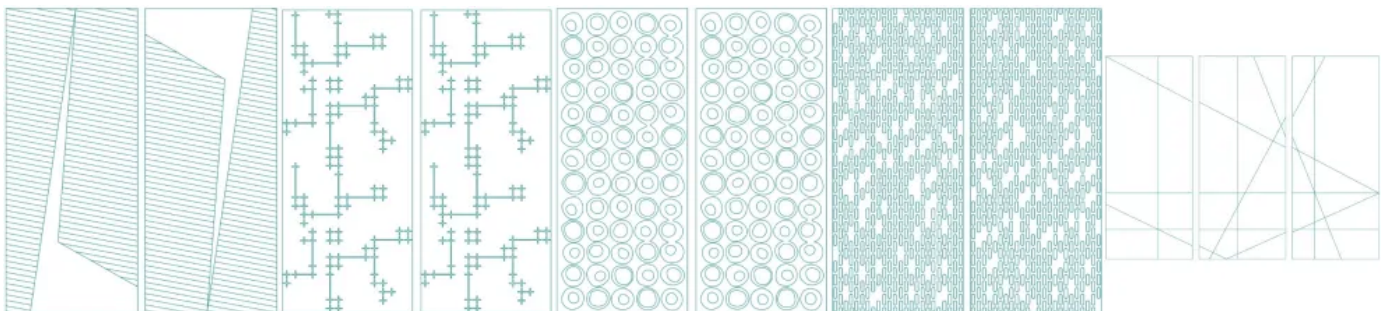

Disruptive: 2 gleiche um 180° gedrehte Paneele mit einer Größe je Paneel von 1205x2780 mm

Maze: 2 gleiche Paneele mit einer Größe je Paneel von 1205x2780 mm

Moon Phase: 2 gleiche Paneele mit einer Größe je Paneel von 1205x2780 mm

Steel: 2 gleiche um 180° gedrehte Paneele mit einer Größe je Paneel von 1205x2780 mm  
Tribeca: 3 unterschiedliche Paneele mit einer Größe je Paneel von 1205x2780 mm

## Akustikpaneele für die Wand

Aus der Serie Raumakustische Paneele für Wand, Decke und Boden von Harmonium-Design



Steel in der Anwendung (© JuanM - stock.adobe.com)

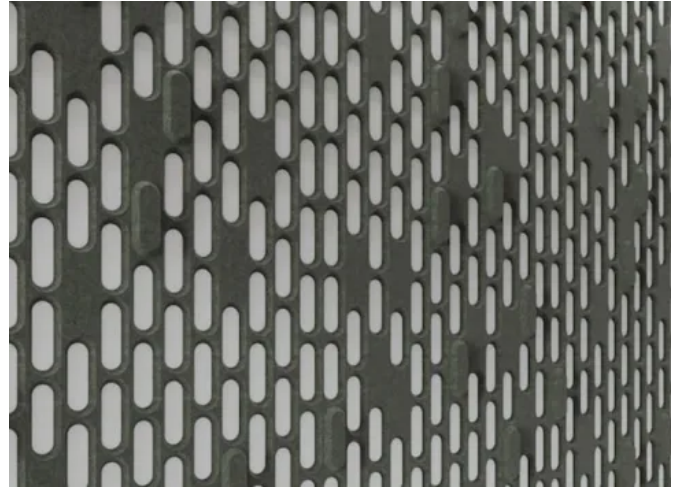

Steel Detailbild mit durchgestanzten Formen

### Essential - klassisch und reduziert

Die Serie Essential folgt einem reduzierten Gestaltungsansatz und orientiert sich an klassischen architektonischen Grundformen wie Säule, Sockel und horizontaler Schichtung. Daraus entstehen Wandoberflächen mit ruhiger, zurückhaltender Wirkung.

## Akustikpaneele für die Wand

Aus der Serie Raumakustische Paneele für Wand, Decke und Boden von Harmonium-Design



Plinth in der Anwendung

### Die Serie Essential umfasst fünf Designs

Die Serie mit den Designs Cube, Exzentric, Plinth, Morph soft edge und Morph, ist für Innenräume geeignet, in denen eine unaufgeregte Gestaltung mit akustischer Funktion kombiniert werden soll.



Cube: 2 gleiche Paneele mit einer Größe je Exzentric: 2 gespiegelte Paneele mit einer Größe je Panel von 1205x2780 mm

Exzentric: 2 gespiegelte Paneele mit einer Größe je Panel von 1205x2780 mm

Plinth: 2 gleiche Paneele mit einer Größe je Panel von 1205x2780 mm



Morph soft edge: dreidimensionales Panel in einer Größe je Panel von 1196x1220/1860x170 mm



Morph: gespiegeltes dreidimensionales Panel in einer Größe je Panel von 1180x1500/1760x195 mm

Planungsrelevante Informationen zu über 400.000 Bau-, Ausstattungs- und Einrichtungsprodukten.

---

## Akustikpaneele für die Wand

Aus der Serie Raumakustische Paneele für Wand, Decke und Boden von Harmonium-Design



Morph in der Anwendung



Morph Detailsicht mit gefrästen Mustern

### HOP - Help Our Planet - ökologisch-symbolisch

Die Serie HOP greift in ihrer Gestaltung Motive aus dem Kontext von Natur, Umwelt und Ressourcennutzung auf mit Bezug auf Naturphänomene und ökologische Zusammenhänge. Wie bei allen Harmonium-Serien kommen auch hier recycelte Polyesterfasern als Material zum Einsatz.

## Akustikpaneele für die Wand

Aus der Serie Raumakustische Paneele für Wand, Decke und Boden von Harmonium-Design



Sunrise

### Die Serie HOP umfasst sechs Designs

HOP macht ökologische Haltung in der Raumgestaltung sichtbar. Die Designs Anthropocene, Equator, Jetleg, Sun, Sunrise und Waves können in Räumen eingesetzt werden, in denen entsprechende inhaltliche Bezüge sichtbar gemacht werden sollen.

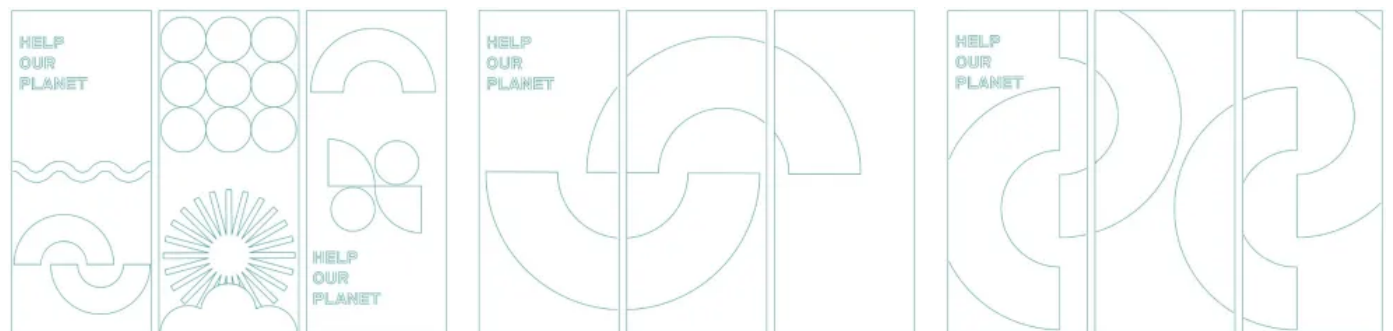

Anthropocene

Equator

Jetleg

## Akustikpaneele für die Wand

Aus der Serie Raumakustische Paneele für Wand, Decke und Boden von Harmonium-Design

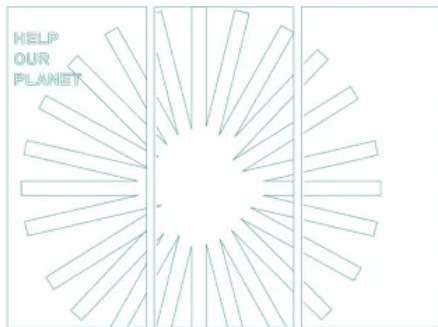

Sun



Sunrise

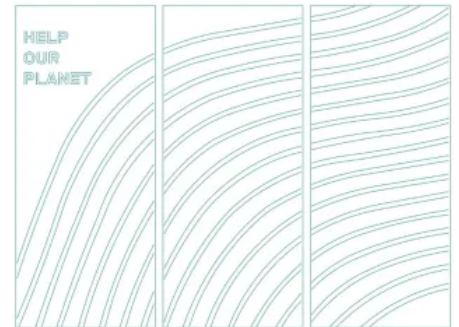

Waves



Anthropocene in der Anwendung

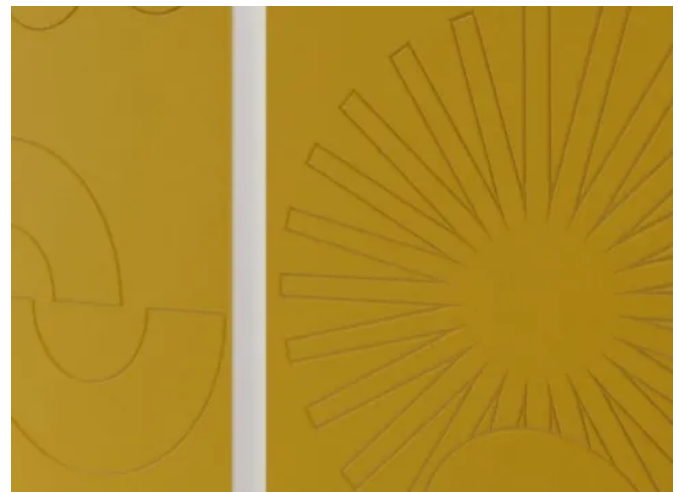

Anthropocene Detailbild mit gefrästen Mustern

### Bauhaus By Harmonium - architektonisch-historisch

Die Bauhaus-Serie nimmt Bezug auf gestalterische Grundsätze der Bauhaus-Bewegung, insbesondere auf klare Geometrie, funktionale Gestaltung und das Verhältnis von Form und Zweck.

## Akustikpaneele für die Wand

Aus der Serie Raumakustische Paneele für Wand, Decke und Boden von Harmonium-Design

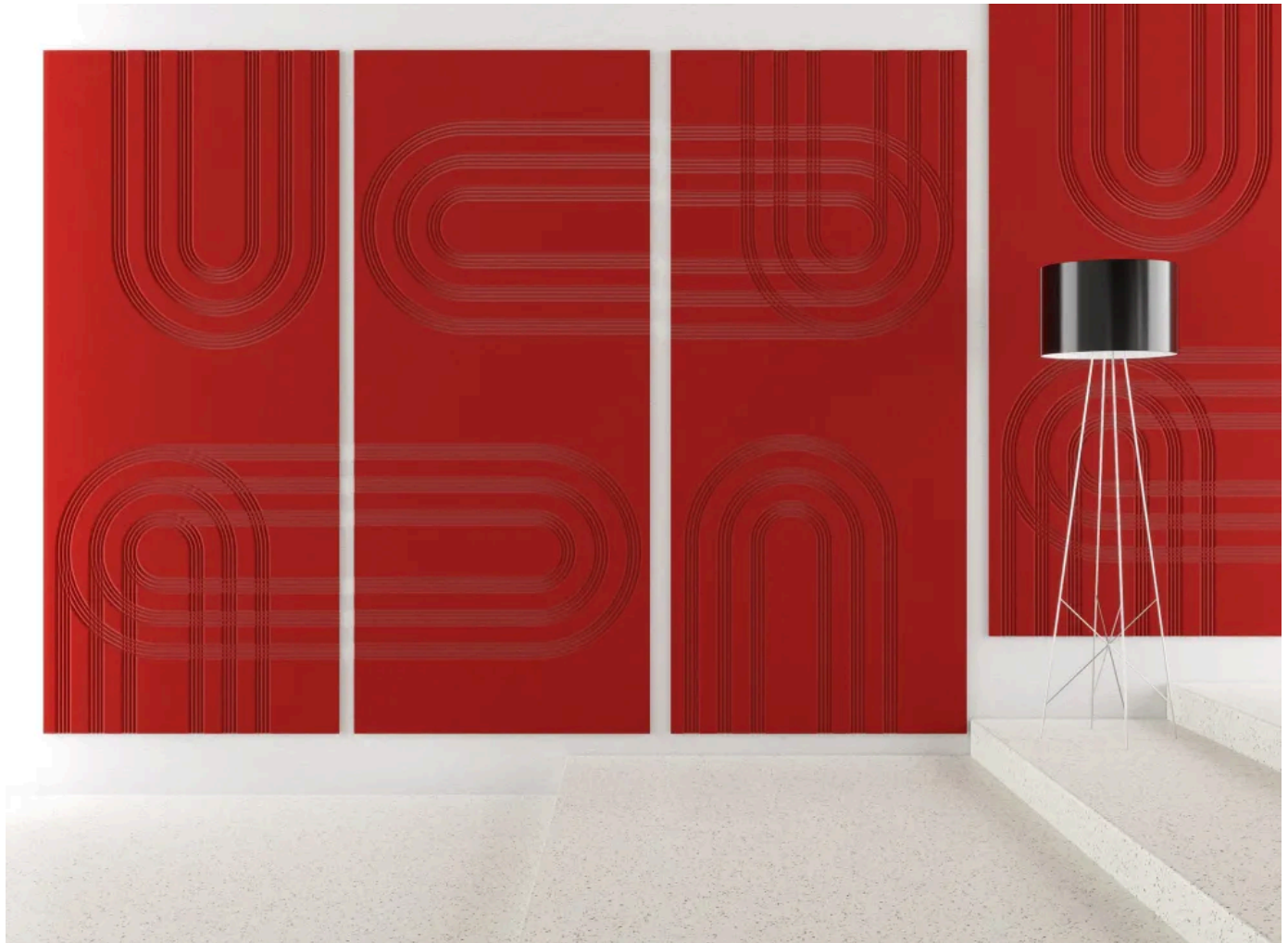

Living Geometry

### Die Serie Bauhaus umfasst fünf Designs

Die Designs Abstraction Game, Lines in Motion, Living Geometry, The Bau Legacy und Geometric Harmony übertragen die Bauhaus-Prinzipien in akustisch wirksame Wandoberflächen. Sie sind für Planungsvorhaben geeignet, die sich an einem geometrisch geprägten Gestaltungskonzept oder an historischen Bezügen orientieren.

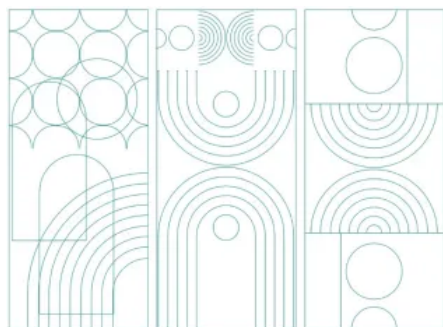

Abstraction Game

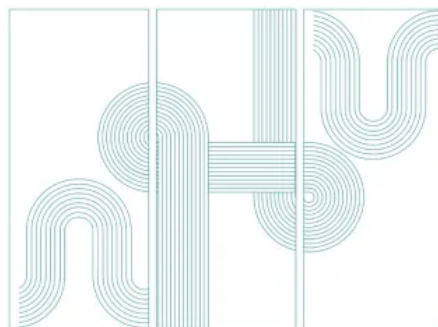

Lines in Motion

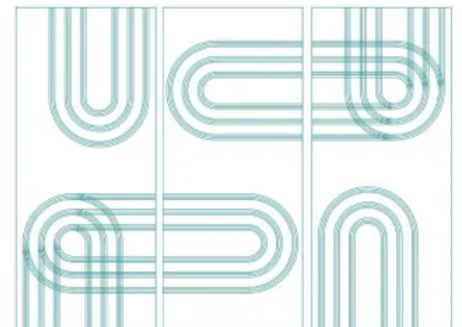

Living Geometry

## Akustikpaneele für die Wand

Aus der Serie Raumakustische Paneele für Wand, Decke und Boden von Harmonium-Design

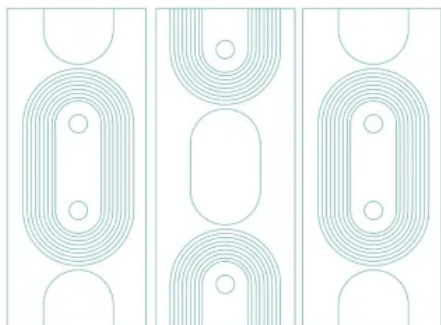

The Bau Legacy

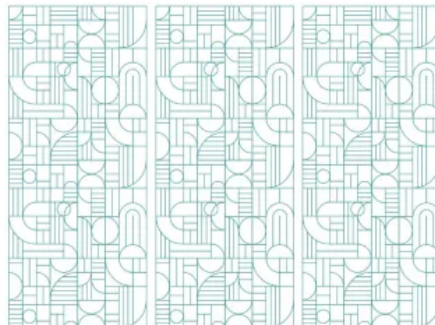

Geometric Harmony



Lines in Motion in der Anwendung

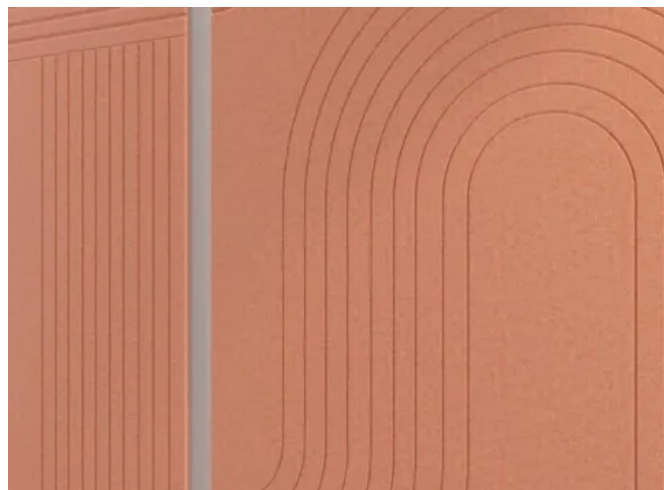

Lines in Motion Detailansicht mit gefrästen Mustern

### Technische Informationen zu den Akustikpaneelen

Die folgenden Angaben gelten für alle Wandpaneele des Harmonium-Programms, sofern nicht produktspezifisch abweichend angegeben.

Eigenschaft	Wert
Material	100 %Polyesterfasern
Recyclinganteil	mind. 75 % recyceltes PE-Einwegplastik
Schallabsorption	$\alpha_W$ 0,9 / NRC 0,8 (typischer Wert)
Stärke	12 mm
Feuerwiderstandsklasse	ASTM E84 Class A · EN 13501 · Bs1-d0
Emissionen	E0 · OEKO-TEX® · VOC-frei
Anwendungsbereich	Innenräume - Wand
Farbprogramm	22 Standardfarben
Befestigung	Direktmontage an der Wand
Zirkularität	100 % zirkulär konzipiert

## Akustikpaneele für die Wand

Aus der Serie Raumakustische Paneele für Wand, Decke und Boden von Harmonium-Design

### Hinweis zur Planung

Die angegebenen Schallabsorptionswerte beziehen sich auf Labormessungen nach EN ISO 354 bzw. ASTM C423. Für projektspezifische Nachweise wird empfohlen die produktgenauen Datenblätter sowie den Harmonium Online-Rechner unter [tools.harmonium.design](https://tools.harmonium.design) im Log-In-Bereich zu verwenden.

### 22 Farben stehen zur Auswahl

Die Farbwelt der Deckensysteme bietet eine Vielzahl harmonisch aufeinander abgestimmter Nuancen – von zurückhaltenden Naturtönen bis zu kraftvollen Akzenten. Dadurch können verschiedenste Raumkonzepte präzise umgesetzt und sowohl dezente als auch ausdrucksstarke Gestaltungsvarianten realisiert werden.



01  
Polar

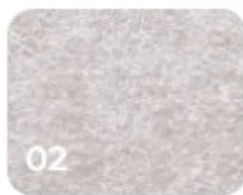

02  
Ivory

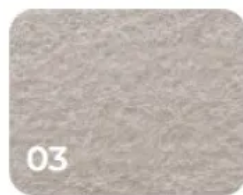

03  
Sand

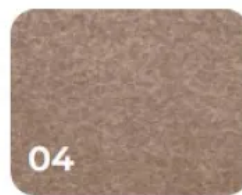

04  
Hazelnut

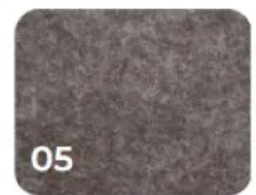

05  
Elephant

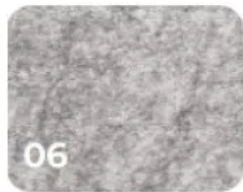

06  
Pumice



07  
Artic

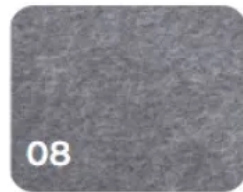

08  
Graphite

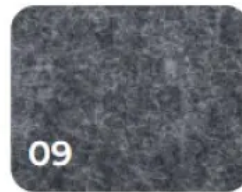

09  
Anthracite

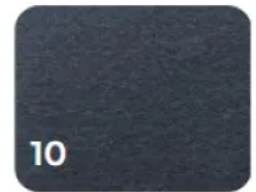

10  
Onyx

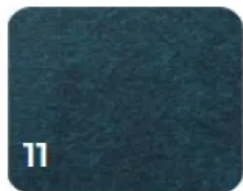

11  
Jade

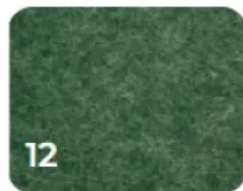

12  
Evergreen

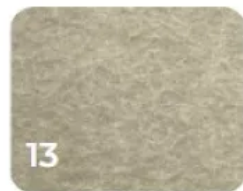

13  
Iguana

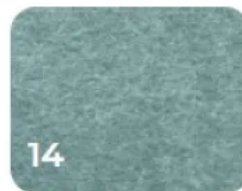

14  
Spearmint

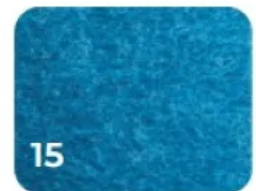

15  
Azure

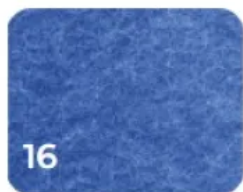

16  
Lazuli

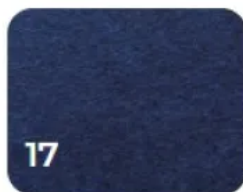

17  
Obsidian

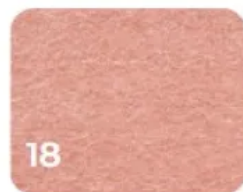

18  
Sakura

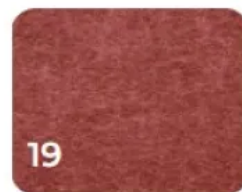

19  
Pomelo

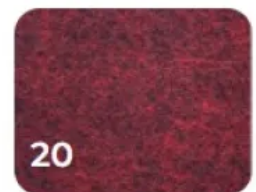

20  
Lava

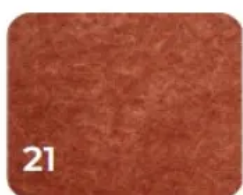

21  
Terracota

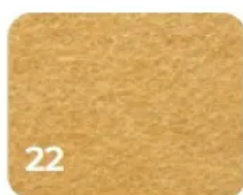

22  
Sunbeam

## Akustikpaneele für die Wand

Aus der Serie Raumakustische Paneele für Wand, Decke und Boden von Harmonium-Design

### Nachhaltigkeit bei Harmonium-Design

Harmonium-Design setzt konsequent auf umweltfreundliche Materialien und Prozesse:

- Paneele bestehen zu mindestens 75 % aus recyceltem PE-Einwegplastik
- Jeder installierte Quadratmeter verhindert, dass 171 Plastikflaschen in den Ozeanen landen
- Produktion und Schneidprozesse werden zu 100 % mit erneuerbarer Energie betrieben
- 20 % des Stroms stammen aus eigenen Solaranlagen
- Die Produkte sind zu 100 % zirkulär konzipiert
- ÖKOTEX-zertifiziert

[Mehr Informationen zur Nachhaltigkeit bei Harmonium-Design](#)

## Raumakustische Deckensysteme

Aus der Serie Raumakustische Paneele für Wand, Decke und Boden von Harmonium-Design



Die Akustik-Deckensegel von Harmonium sind frei abgehängte Schallabsorber, die Nachhall reduzieren und die Sprachverständlichkeit verbessern. Sie erreichen hohe Absorptionswerte, sind in verschiedenen Formaten flexibel einsetzbar und bestehen aus recyceltem, emissionsarmem PET-Material.

### Akustische Deckensysteme aus PET für Büro- und Innenräume

#### Materialien, Funktion und Eigenschaften der akustischen Deckensysteme

Die Akustik-Deckensegel von Harmonium sind frei abgehängte Schallabsorber zur Reduzierung von Nachhall und zur Verbesserung der Sprachverständlichkeit. Durch den Abstand zur Decke können sie Schall von beiden Seiten aufnehmen und dadurch eine hohe Absorptionswirkung erzielen (bis etwa  $\alpha_w 0,9$  / NRC 0,8). Sie sind in unterschiedlichen Formaten und Geometrien erhältlich und lassen sich je nach Raumgröße und Nutzung flexibel anordnen. Sie bestehen aus leichten, formstabilen Polyesterfasern (PET) mit hohem Recyclinganteil (mind. 75 %) und sind für den Innenbereich emissionsarm ausgeführt (E0, VOC-frei, OEKO-TEX®). Mit geringen Materialstärken (z. B. 12 mm) und hoher Brandschutzklassifizierung (ASTM E84 Class A, EN 13501 Bs1-d0) eignen sich die Deckensegel für den Einsatz in Büros, Konferenz- und Besprechungsräumen oder öffentlichen Gebäuden.

#### Das Deckensystem Resonance

Das SAS Deckensegel Resonance von Harmonium kombiniert akustische Wirksamkeit mit einer klaren, architektonischen Formsprache. Die frei hängenden Elemente verbessern gezielt die Raumakustik und setzen gleichzeitig dezente gestalterische Akzente. Unterschiede in Formaten und Ausführungen ermöglichen eine Anpassung an verschiedene Raumsituationen.

## Raumakustische Deckensysteme

Aus der Serie Raumakustische Paneele für Wand, Decke und Boden von Harmonium-Design



Deckensegel Resonance in der Anwendung (© AddMeshCube - stock.adobe.com)

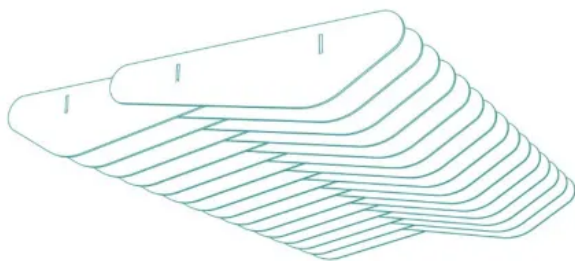

Resonance: Größe 2035x2780x336 mm

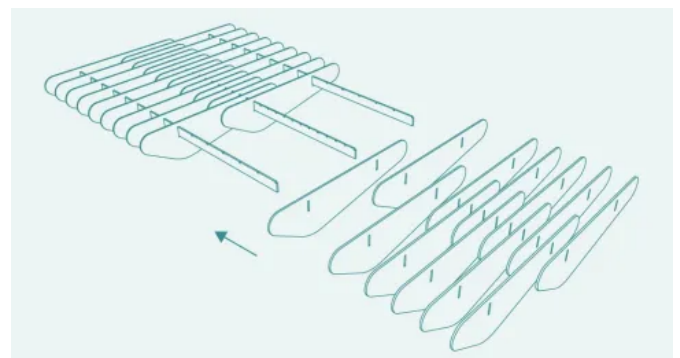

Resonance: Montage der einzelnen Elemente

### Die Deckensysteme der Serie Chilwe

Das Deckensystem Chilwe von Harmonium kombiniert akustische Funktion mit einer strukturierten, flächigen Deckengestaltung. Die Elemente werden zu einem zusammenhängenden System angeordnet und ermöglichen so eine großflächige, gleichmäßige Verbesserung der Raumakustik.

## Raumakustische Deckensysteme

Aus der Serie Raumakustische Paneele für Wand, Decke und Boden von Harmonium-Design

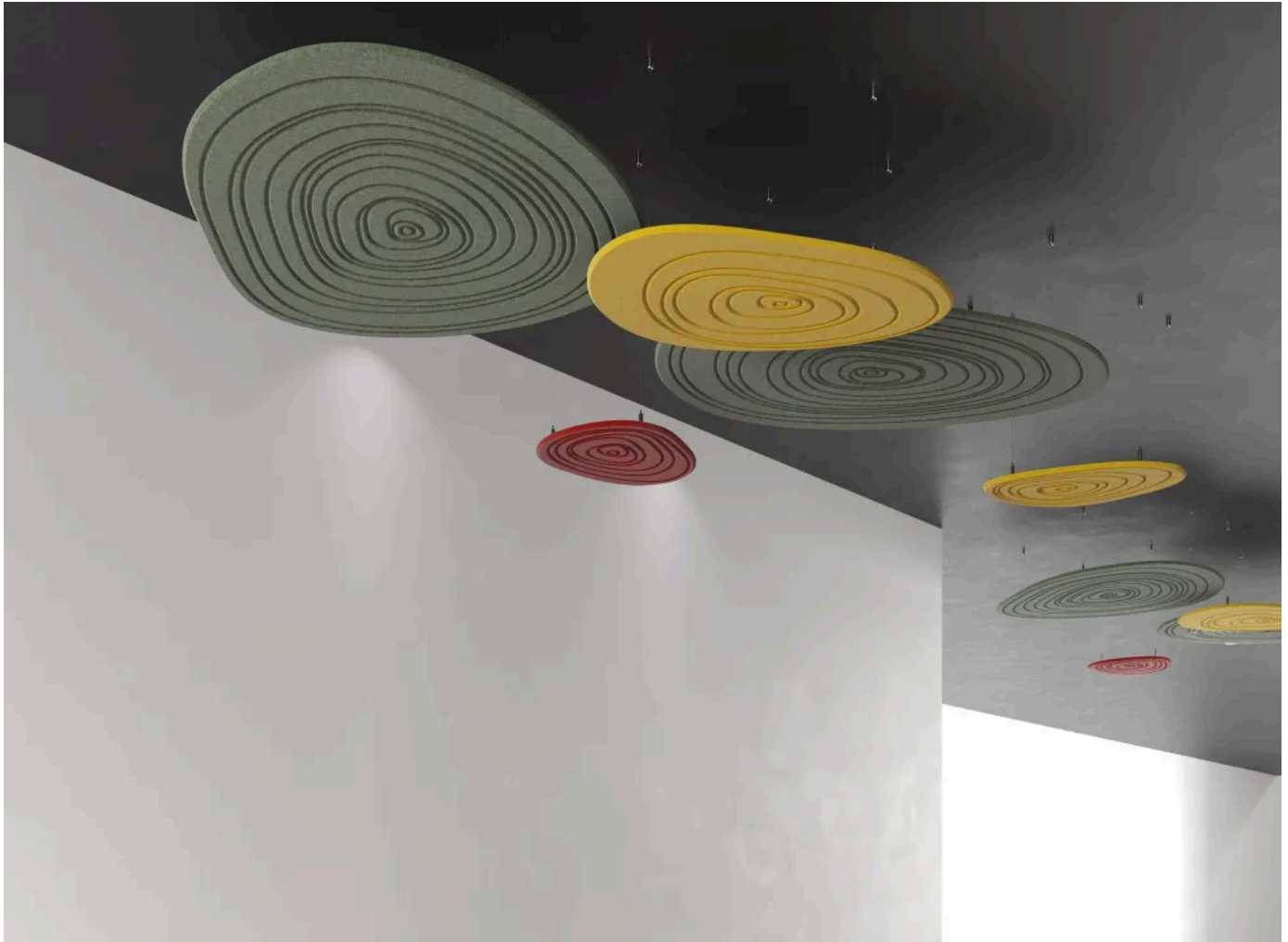

Pebble Island in der Anwendung

### Die Serie Chilwe umfasst drei Designs

Mit den Designs Moon Island, Pebble Island und Montsera Island entstehen ruhige, grafisch geprägte Deckenbilder, die sich in unterschiedliche Nutzungskonzepte integrieren lassen.

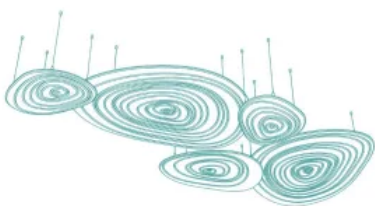

Pebble Island: in den Größen 1200x877, 787x574 und 532x389 mm

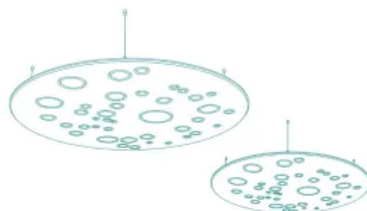

Moon Island: mit Durchmessern von 945 und 1205 mm



Montsera: in den Größen 1055x953 und 1172x822 mm

## Raumakustische Deckensysteme

Aus der Serie Raumakustische Paneele für Wand, Decke und Boden von Harmonium-Design

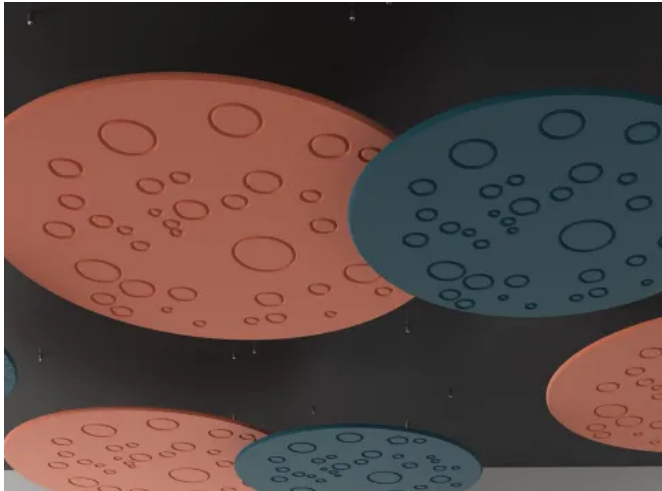

Moon Island in der Anwendung



Montsera in der Anwendung

### Die Deckensysteme der Serie Harmony

Die Serie Harmony umfasst ein Spektrum zeitgemäßer Gestaltungen mit klarer formaler Struktur. Die Muster reichen von linearen Rasterformen über kreisförmige Elemente bis hin zu geometrisch-abstrakten Kompositionen.

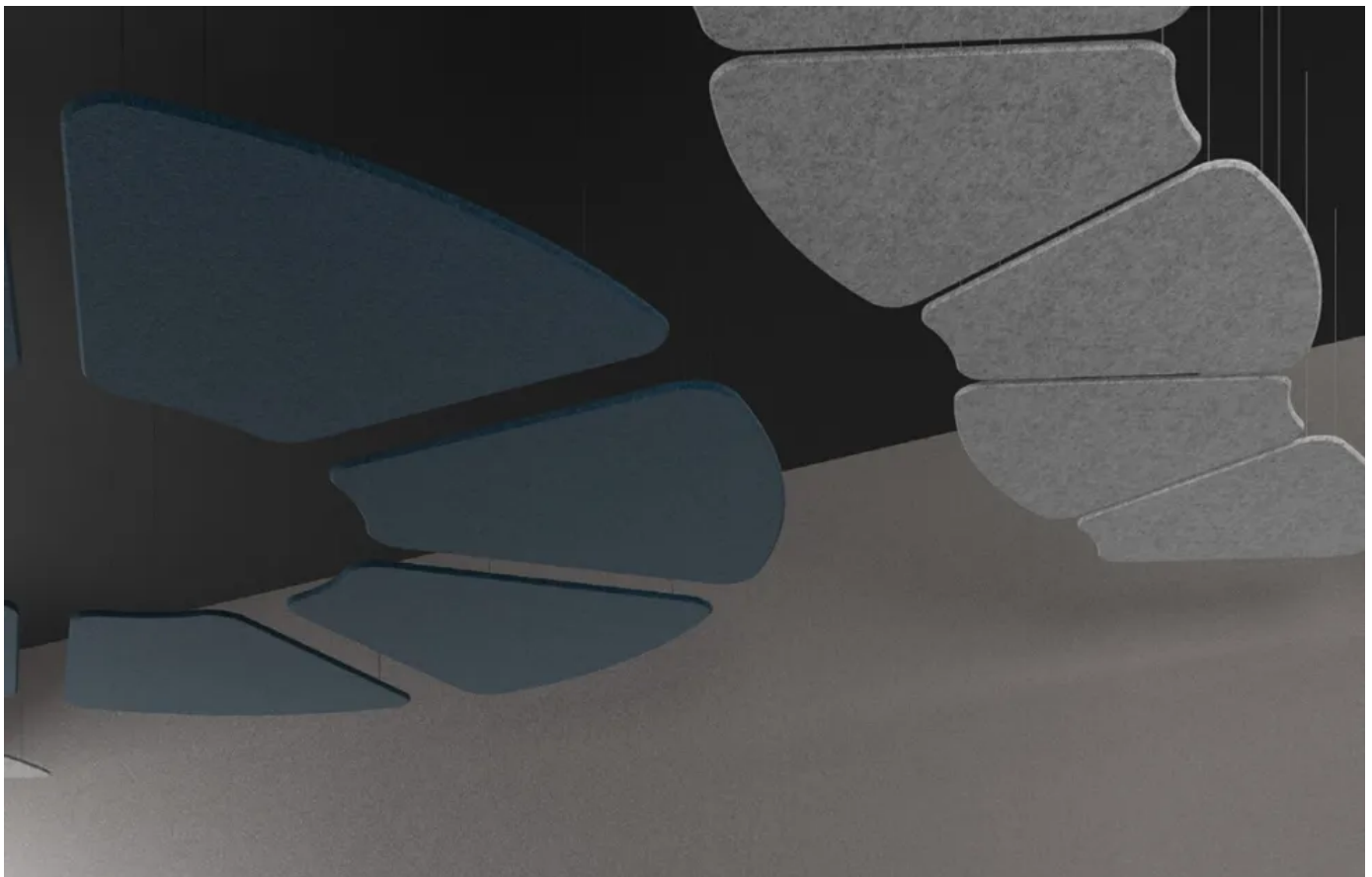

Petal Island in der Anwendung

## Raumakustische Deckensysteme

Aus der Serie Raumakustische Paneele für Wand, Decke und Boden von Harmonium-Design

### Die Serie Harmony umfasst zwei Designs

Petal Island S besteht aus abgehängten Akustikinseln, die gezielt im Raum positioniert werden können. Die blütenartige, weich gerundete Form erlaubt vielfältige Anordnungen und unterschiedliche Abhängehöhen, wodurch lebendige Deckenbilder entstehen. Die Elemente eignen sich besonders für flexible Raumkonzepte. Mit Einzelgrößen von ca. 616 × 557 mm sind sie für modulare und zonierende Anwendungen ausgelegt.

Das Belly System ist ein selbsttragendes Deckensystem für großflächige, durchgehende Akustiklösungen. Seine dreidimensional geschwungene Geometrie erzeugt eine ruhige, organische Deckenlandschaft und unterstützt gleichzeitig eine effiziente Schallabsorption. Die Elemente erreichen eine Größe von bis zu 2400 × 2400 mm und sind für den Einsatz in großzügigen Raumstrukturen konzipiert.

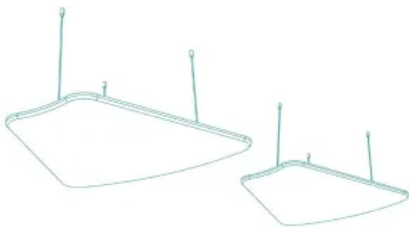

Petal Island: in den Größen 930x845 und 616x557 mm

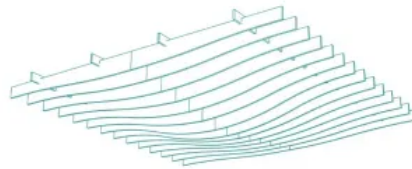

Belly System: in Größen bis zu 2400x2400x90-290 mm

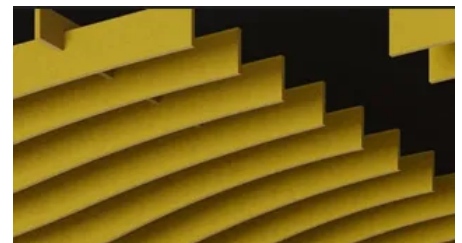

Belly System Detailsicht

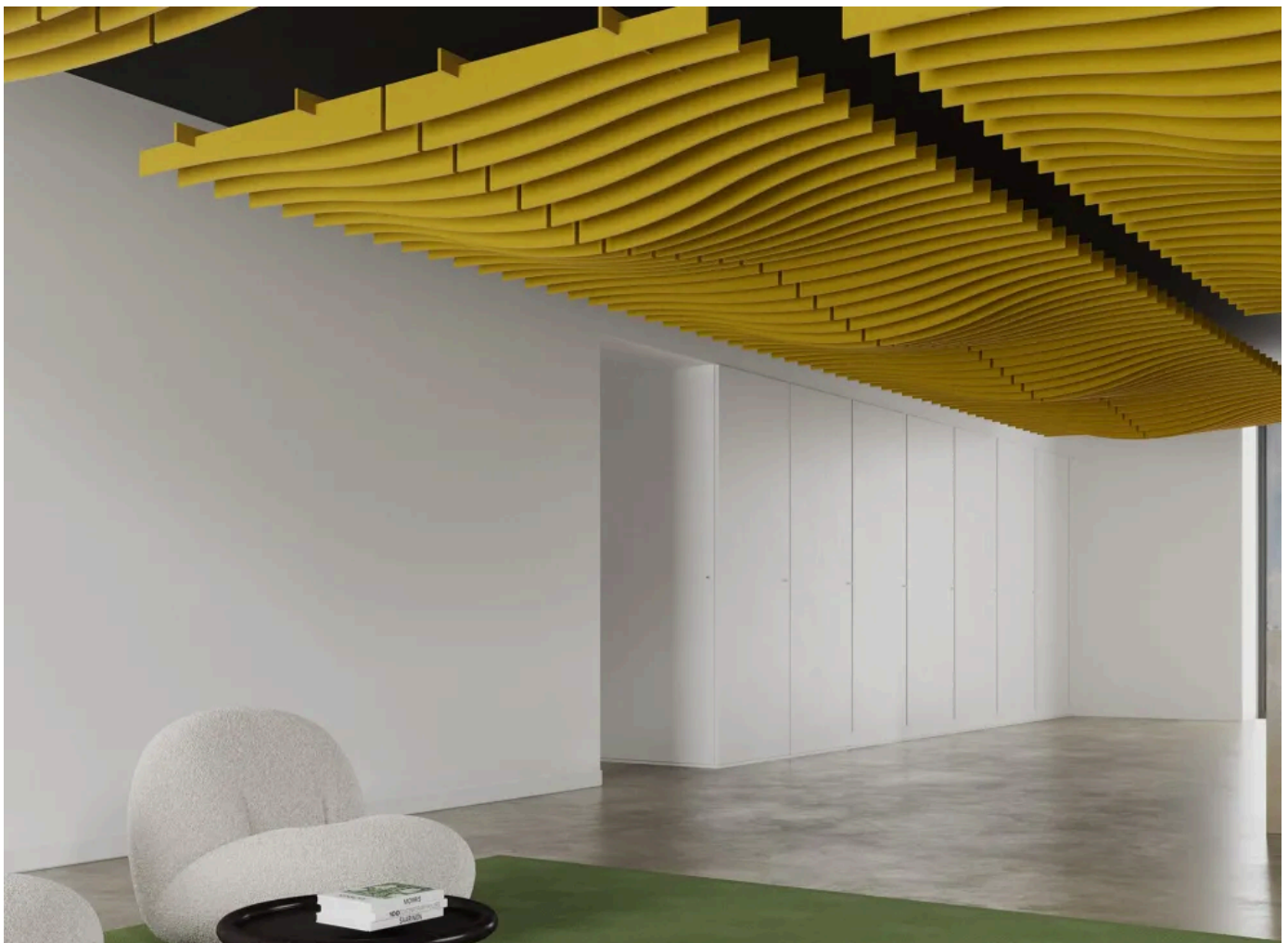

Belly System in der Anwendung

## Raumakustische Deckensysteme

Aus der Serie Raumakustische Paneele für Wand, Decke und Boden von Harmonium-Design

### Die Deckensysteme der Serie Essential

#### Luxineco Deckensystem

Das Deckensystem Luxineco ist ein modulares, selbsttragendes Akustiksystem für die Decke. Unterschiedliche Lamellenhöhen und Dichten ermöglichen eine gleichmäßige Raumwirkung, während die PET-Elemente zugleich zur Schallabsorption beitragen.



Luxineco System in der Anwendung

## Raumakustische Deckensysteme

Aus der Serie Raumakustische Paneele für Wand, Decke und Boden von Harmonium-Design

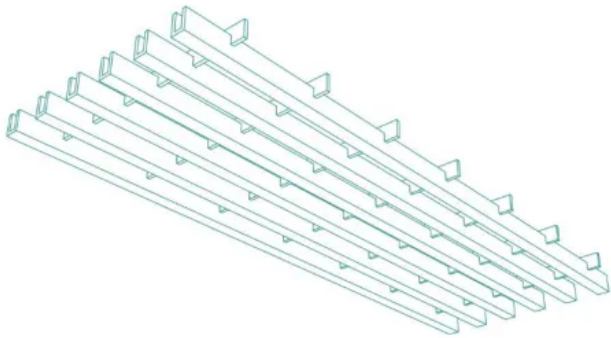

Luxineco System: in der Größe 900x2360x105 mm



Luxineco System Detailsicht

### Morph Soft Edge und Morph Soft Edge Light Deckensysteme

Das Akustik-Deckenpendel Morph mit integriertem Leuchtmittel kombiniert Beleuchtung und akustische Wirkung in einem Element. Durch ihre strukturierte Anordnung erzeugt sie ein wechselndes Spiel aus Licht und Schatten, während die perforierten PET-Elemente gleichzeitig zur Schallabsorption beitragen. Diese doppelte Funktion ermöglicht den Einsatz als gestalterisches und akustisch wirksames Deckenelement.



Morph in der Anwendung

## Raumakustische Deckensysteme

Aus der Serie Raumakustische Paneele für Wand, Decke und Boden von Harmonium-Design

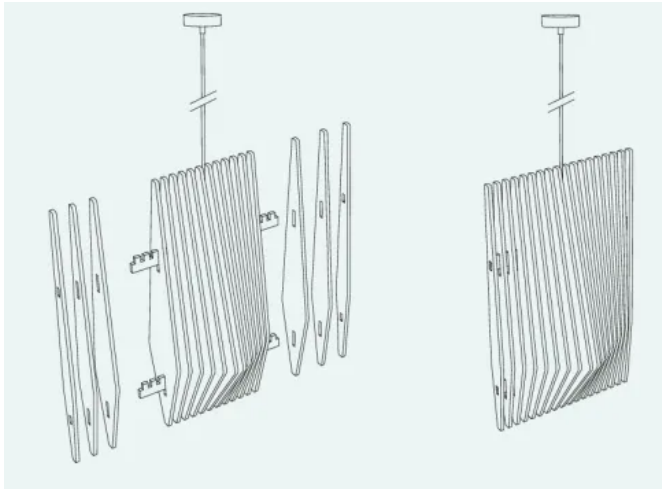

Morph Soft Edge: in der Größe 540x930x369 mm

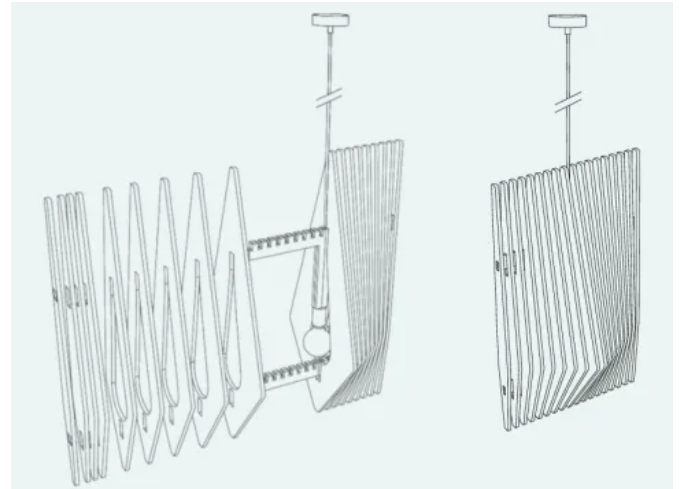

Morph Soft Edge Light: mit eingesetztem Leuchtmittel

### Technische Informationen zu den akustischen Deckensystemen

Die technischen Merkmale der Deckensysteme vermitteln einen übersichtlichen Einblick in die eingesetzten Materialien, die akustische Leistungsfähigkeit sowie die wesentlichen Anforderungen im Brandschutz.

Eigenschaft	Wert
Material	100 %Polyesterfasern
Recyclinganteil	mind. 75 % recyceltes PE-Einwegplastik
Schallabsorption	$\alpha_W$ 0,9 / NRC 0,8 (typischer Wert)
Stärke	12 mm
Feuerwiderstandsklasse	ASTM E84 Class A · EN 13501 · Bs1-d0
Emissionen	E0 · OEKO-TEX® · VOC-frei
Anwendungsbereich	Innenräume - Decke
Farbprogramm	22 Standardfarben
Befestigung	Deckenabhängung
Zirkularität	100 % zirkulär konzipiert

### Hinweis zur Planung

Die genannten Schallabsorptionswerte beruhen auf Prüfungen unter Laborbedingungen gemäß EN ISO 354 sowie ASTM C423. Für projektspezifische Berechnungen empfiehlt sich die Nutzung der jeweiligen Produktdatenblätter in Kombination mit dem Harmonium Online-Rechner, der im Login-Bereich unter [tools.harmonium.design](https://tools.harmonium.design) verfügbar ist.

### 22 Farben stehen zur Auswahl

Die Farbgestaltung der Deckensysteme umfasst ein breites Spektrum sorgfältig abgestimmter Töne – von dezenten, natürlichen Farben bis hin zu markanten Akzentfarben. Damit lassen sich unterschiedliche Raumkonzepte gezielt umsetzen und sowohl ruhige als auch kontrastreiche Gestaltungsansätze realisieren.

## Raumakustische Deckensysteme

Aus der Serie Raumakustische Paneele für Wand, Decke und Boden von Harmonium-Design



01

Polar

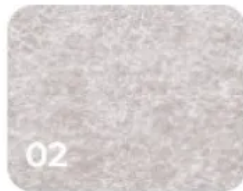

02

Ivory

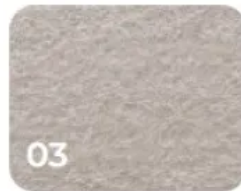

03

Sand

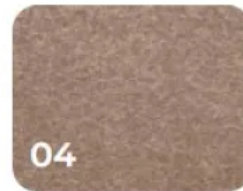

04

Hazelnut

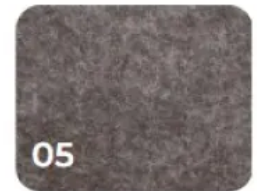

05

Elephant



06

Pumice

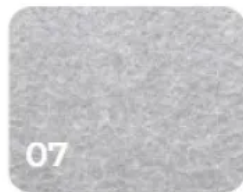

07

Artic

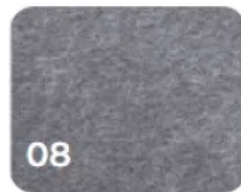

08

Graphite

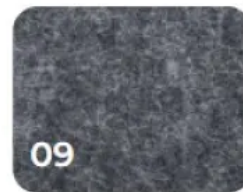

09

Anthracite

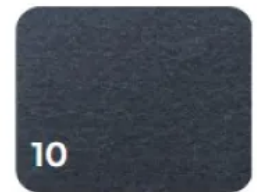

10

Onyx

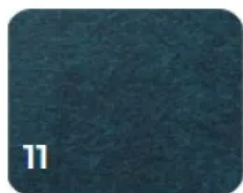

11

Jade

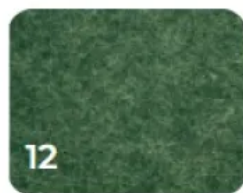

12

Evergreen

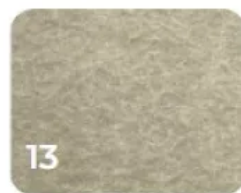

13

Iguana

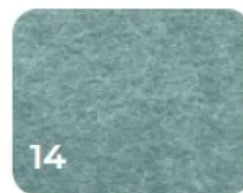

14

Spearmint

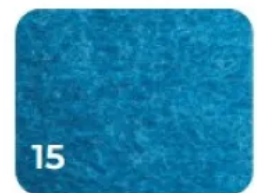

15

Azure

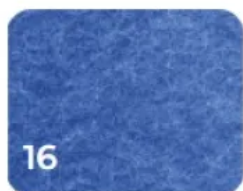

16

Lazuli

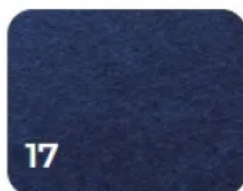

17

Obsidian

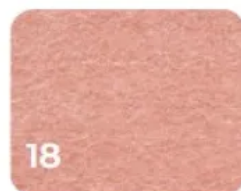

18

Sakura

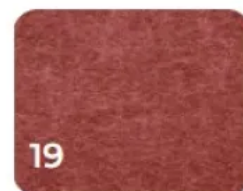

19

Pomelo

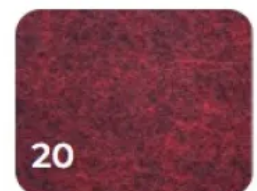

20

Lava

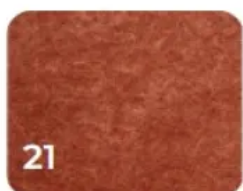

21

Terracota

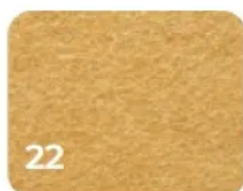

22

Sunbeam

### Nachhaltigkeit bei Harmonium-Design

Harmonium Design verfolgt einen ganzheitlich nachhaltigen Ansatz in Materialwahl und Produktion:

- Die Paneele werden zu mindestens 75 % aus recyceltem PE-Einwegkunststoff gefertigt
- Mit jedem montierten Quadratmeter wird verhindert, dass etwa 171 Plastikflaschen in den Ozeanen landen
- Herstellung und Zuschnitt erfolgen vollständig auf Basis erneuerbarer Energien
- Rund 20 % des Energiebedarfs deckt das Unternehmen durch eigene Solaranlagen

## Raumakustische Deckensysteme

Aus der Serie Raumakustische Paneele für Wand, Decke und Boden von Harmonium-Design

- Die Produkte sind konsequent nach dem Prinzip der Kreislaufwirtschaft entwickelt
- Eine Zertifizierung gemäß ÖKOTEX-Standard ist gegeben

[Mehr Informationen zur Nachhaltigkeit bei Harmonium-Design](#)

## Akustische Raumteiler

Aus der Serie Raumakustische Paneele für Wand, Decke und Boden von Harmonium-Design

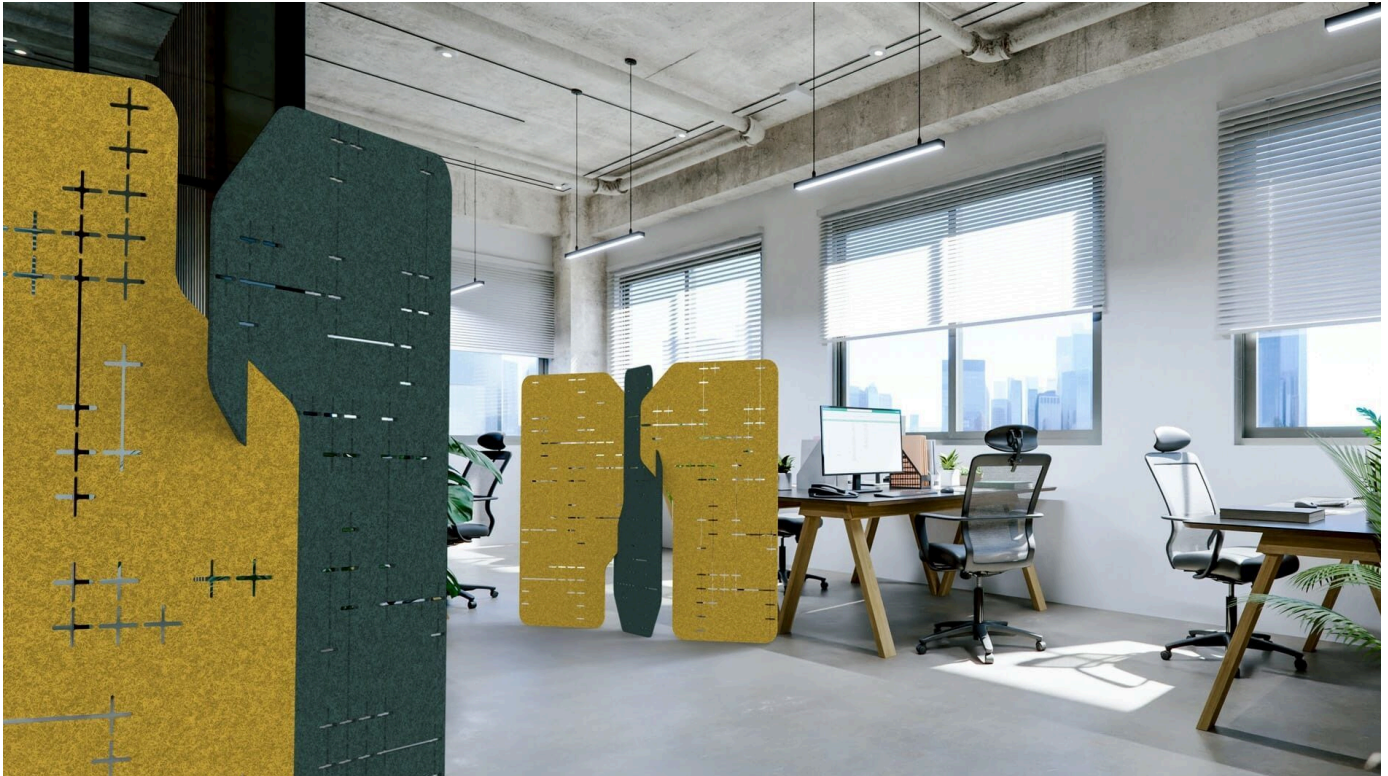

Die Raumteiler Berlin und Morph Room Divider bieten flexible Lösungen zur Strukturierung von Innenräumen und zur Verbesserung der Akustik. Beide Systeme kombinieren funktionale Schallabsorption mit eigenständiger Gestaltung und ermöglichen vielfältige Einsatzmöglichkeiten – von klar definierten Zonen bis hin zu offenen, visuell durchlässigen Raumkonzepten.

### Raumteiler für verschiedene Anwendungsbereiche

#### Freistehende Raumteiler und Schreibtischlösungen

Die Raumteiler Berlin, Morph Room Divider und Voronoi sowie die Schreibtischlösungen Vault und Aegis bieten vielseitige Möglichkeiten zur akustischen und funktionalen Gliederung moderner Arbeitsumgebungen.

Sie eignen sich besonders für Open-Space-Büros, in denen Schallschutz und Sichtschutz gleichermaßen gefragt sind. Während die Raumteiler größere Zonen strukturieren und visuelle Durchlässigkeit mit wirksamer Schallabsorption verbinden, ermöglichen die kompakten Desk-Lösungen eine gezielte Abschirmung direkt am Arbeitsplatz.

Alle Systeme folgen einer klaren, reduzierten Gestaltung und basieren auf schallabsorbierenden Polyesterfasern mit hohem Recyclinganteil. So entstehen flexible Elemente, die sich sowohl für offene Flächen als auch für individuelle Arbeitszonen einsetzen lassen.

#### Akustischer Raumteiler Morph Room Divider

Der Morph Room Divider zeichnet sich durch seine dreidimensionale, lamellenartige Struktur aus, die eine große akustisch wirksame Oberfläche auf kompakter Grundfläche schafft. Die besondere Anordnung der Elemente erzeugt ein lebendiges Spiel von Licht und Schatten und erlaubt sowohl eine prägnante Platzierung im Raum als auch eine zurückhaltende Integration.

Das System besteht aus recycelbaren Polyesterfasern, erreicht eine hohe Schallabsorption und ist für flexible Raumkonzepte in unterschiedlichen Nutzungsbereichen geeignet.

## Akustische Raumteiler

Aus der Serie Raumakustische Paneele für Wand, Decke und Boden von Harmonium-Design



Raumteiler Morph Room Divider in der Anwendung (© AddMeshCube - stock.adobe.com)

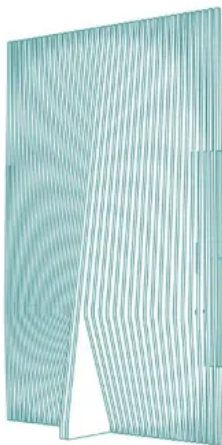

Raumteiler Morph Room Divider



Raumteiler Morph Room Divider

## Akustische Raumteiler

Aus der Serie Raumakustische Paneele für Wand, Decke und Boden von Harmonium-Design

### Akustischer Raumteiler Berlin

Der Raumteiler Berlin ist eine klar strukturierte und zugleich flexible Lösung zur Gliederung von Innenräumen. Die einzelnen Paneele lassen sich einfach miteinander verbinden und ermöglichen so eine freie Organisation des Raumes.

Gefertigt aus 100 % Polyesterfasern mit einem Recyclinganteil von mindestens 75 %, bietet das System eine gute Schallabsorption und erfüllt gängige Brandschutzanforderungen. Mit seiner linearen Gestaltung eignet sich Berlin besonders für strukturierte Raumkonzepte und den Einsatz in Arbeitsumgebungen.

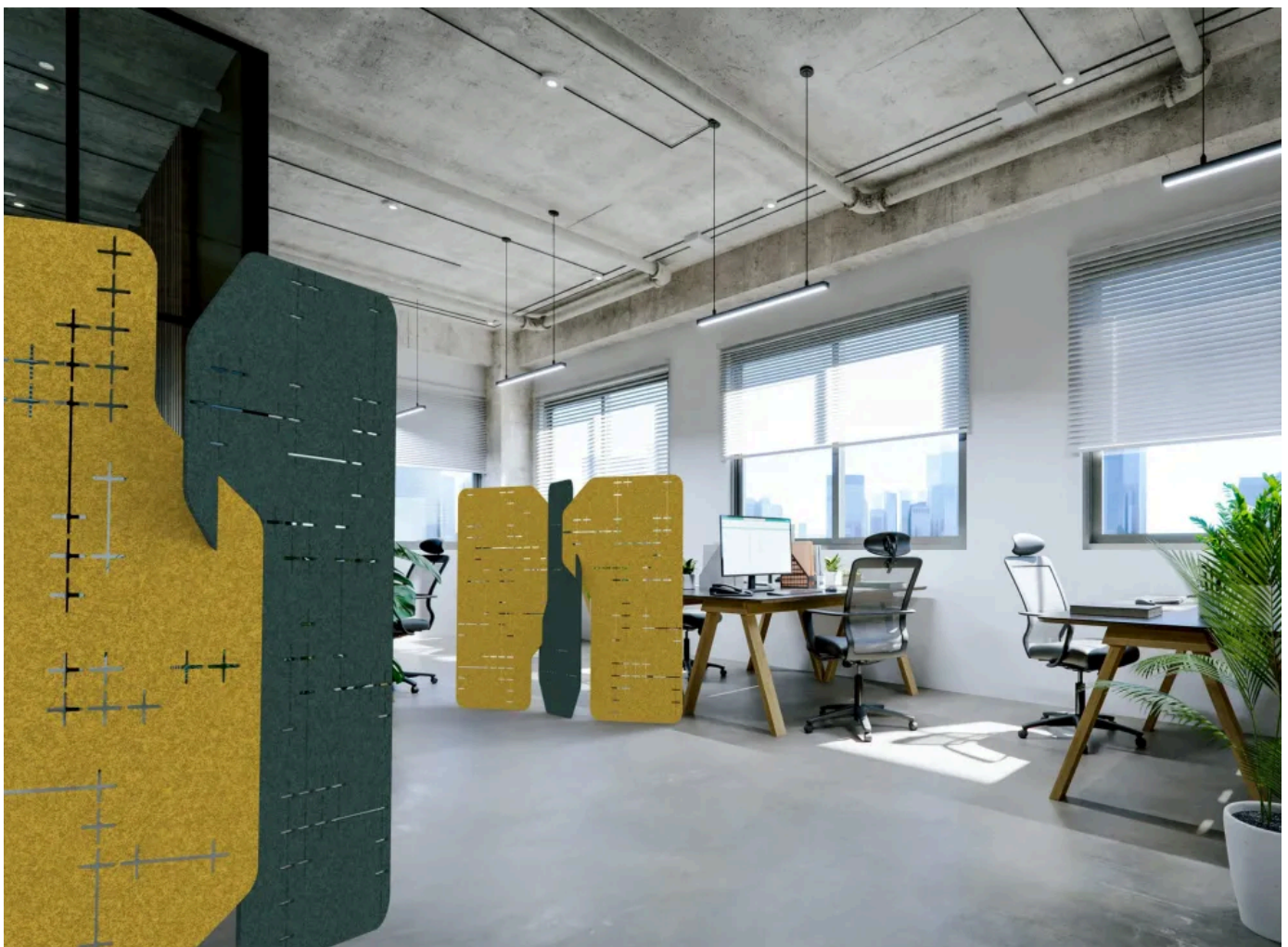

2-farbiger Raumteiler Berlin aufgestellt in einer Büroetage

## Akustische Raumteiler

Aus der Serie Raumakustische Paneele für Wand, Decke und Boden von Harmonium-Design

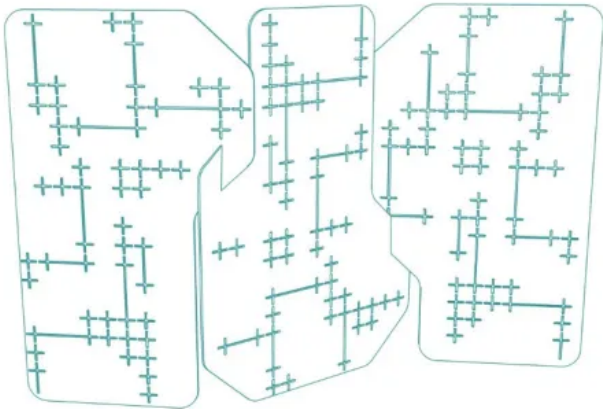

Raumteiler Berlin: 3 ineinander verschränkte Paneele mit einer Gesamtgröße von 2544x1685 mm

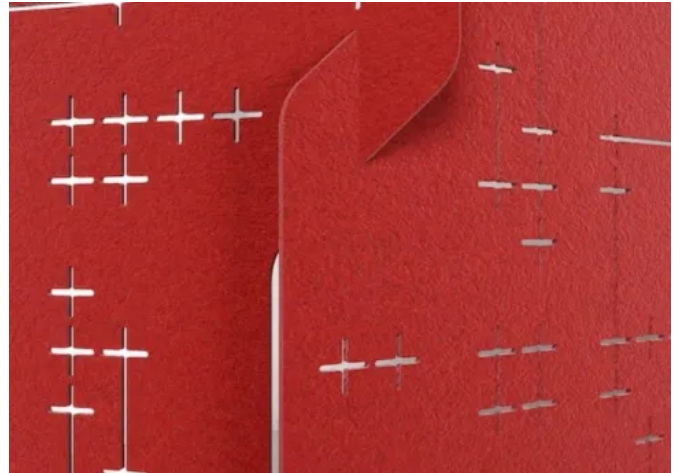

Raumteiler Berlin: Detailsicht

### Akustischer Raumteiler Voronoi

Das Akustikpaneel Voronoi basiert auf einer offenen, organisch wirkenden Struktur, die von natürlichen Zellformen inspiriert ist. Die unregelmäßige Geometrie sorgt für eine gleichmäßige Flächenwirkung und ermöglicht zugleich eine visuell leichte Zonierung von Räumen.

Gefertigt aus Polyesterfasern mit hohem Recyclinganteil bietet das System eine wirksame Schallabsorption und eignet sich für den Einsatz an Wänden oder als von der Decke abgehängter Raumteiler.

## Akustische Raumteiler

Aus der Serie Raumakustische Paneele für Wand, Decke und Boden von Harmonium-Design



Raumteiler Voronoi in einer Büroetage (© RamvijayB - stock.adobe.com)

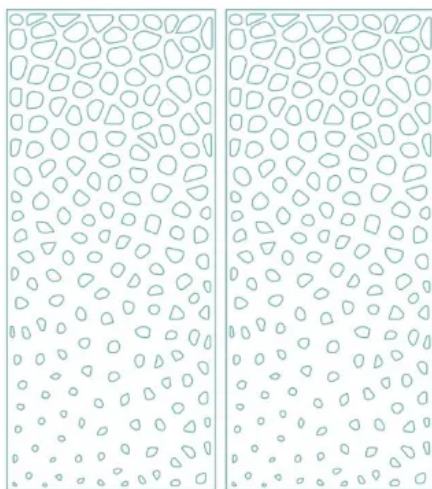

Raumteiler Voronoi: in einer Größe von 1205x2780 mm je Paneel

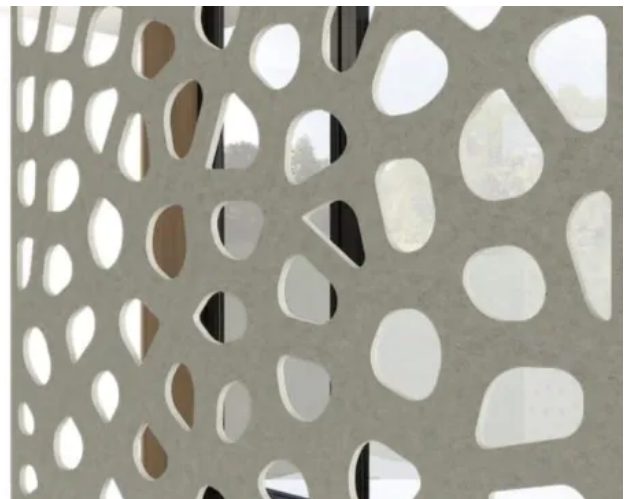

Raumteiler Voronoi: Detailsicht

## Akustische Raumteiler

Aus der Serie Raumakustische Paneele für Wand, Decke und Boden von Harmonium-Design

### Akustische Raumteiler für Arbeitsbereiche

Die Raumteiler Vault und Aegis stehen für funktionale, reduzierte Lösungen zur Strukturierung von Arbeitsbereichen mit integrierter akustischer Wirksamkeit. Beide Systeme folgen einer klaren Formensprache und lassen sich flexibel in unterschiedliche Raumkonzepte einbinden.

Während Vault durch seine konsequent einfache Gestaltung und leichte Montage überzeugt, ergänzt Aegis das Konzept um subtile konstruktive Details und zusätzliche Nutzungsmöglichkeiten. Gefertigt aus Polyesterfasern mit Recyclinganteil bieten beide Lösungen eine effektive Schallabsorption und unterstützen konzentriertes Arbeiten in offenen Umgebungen.

Ihr zurückhaltendes Design ermöglicht sowohl eine unauffällige Integration als auch eine gezielte Zonierung von Arbeitsflächen, ohne die visuelle Offenheit des Raumes zu beeinträchtigen.



Akustische Schreibtischlösung Essential Aegis

## Akustische Raumteiler

Aus der Serie Raumakustische Paneele für Wand, Decke und Boden von Harmonium-Design

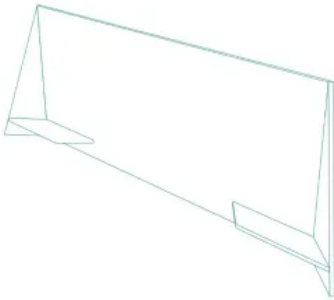

Akustische Schreibtischlösung Essential Aegis

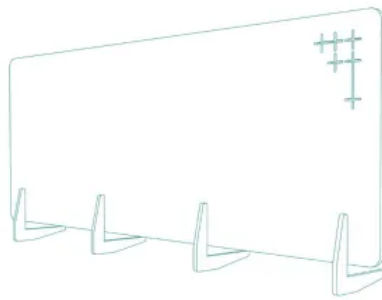

Akustische Schreibtischlösung Vault



Akustische Schreibtischlösung Vault

### Technische Informationen zu den akustischen Raumteilern

Die technischen Eigenschaften der Raumteiler bieten eine übersichtliche Zusammenfassung zu Materialbeschaffenheit, akustischer Performance und relevanten Brandschutzaspekten.

Eigenschaft	Wert für alle Paneele
Material	100 %Polyesterfasern
Recyclinganteil	mind. 75 % recyceltes PE-Einwegplastik
Schallabsorption	$\alpha_W$ 0,9 / NRC 0,8 (typischer Wert)
Stärke	12 mm
Feuerwiderstandsklasse	ASTM E84 Class A · EN 13501 · Bs1-d0
Emissionen	E0 · OEKO-TEX® · VOC-frei
Anwendungsbereich	Innenräume
Farbprogramm	22 Standardfarben
Zirkularität	100 % zirkulär konzipiert

### Hinweis zur Planung

Die angegebenen Schallabsorptionswerte basieren auf Laborprüfungen gemäß EN ISO 354 beziehungsweise ASTM C423. Für projektspezifische Nachweise empfiehlt es sich, die jeweiligen produktspezifischen Datenblätter sowie den Harmonium Online-Rechner im Login-Bereich unter [tools.harmonium.design](https://tools.harmonium.design) zu nutzen.

### 22 Farben stehen zur Auswahl

Die Farbwelt der Raumteiler umfasst ein vielseitiges Spektrum fein aufeinander abgestimmter Töne – von dezenten, natürlichen Nuancen bis zu markanten Farbakzenten. Dadurch lassen sich unterschiedlichste Raumkonzepte gezielt umsetzen und sowohl ruhige als auch kontrastreiche Gestaltungen unterstützen.

## Akustische Raumteiler

Aus der Serie Raumakustische Paneele für Wand, Decke und Boden von Harmonium-Design



01  
Polar

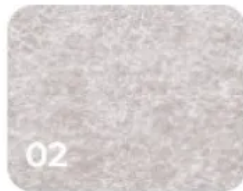

02  
Ivory



03  
Sand

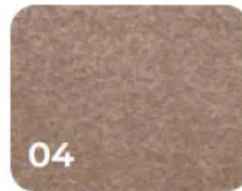

04  
Hazelnut

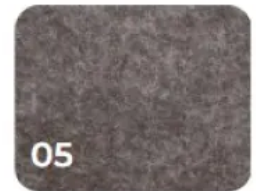

05  
Elephant



06  
Pumice

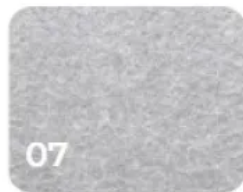

07  
Artic

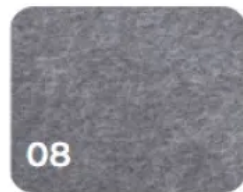

08  
Graphite

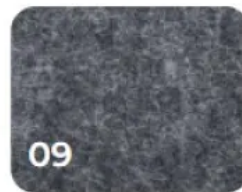

09  
Anthracite

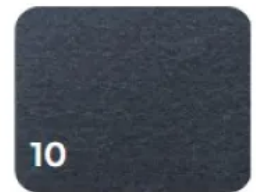

10  
Onyx

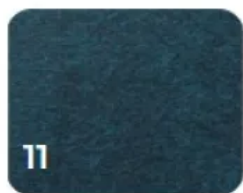

11  
Jade

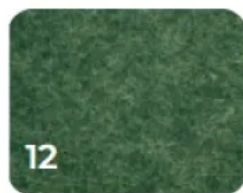

12  
Evergreen

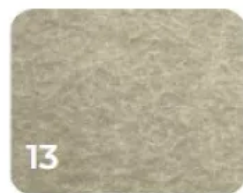

13  
Iguana

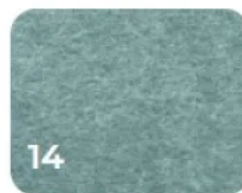

14  
Spearmint

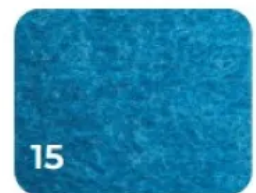

15  
Azure

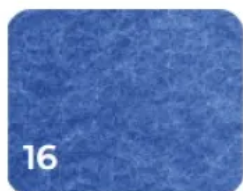

16  
Lazuli

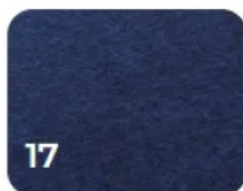

17  
Obsidian

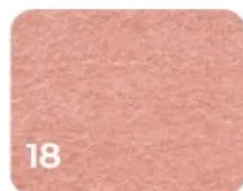

18  
Sakura

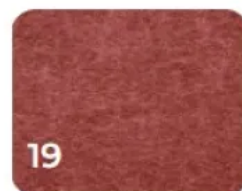

19  
Pomelo

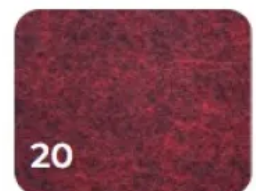

20  
Lava

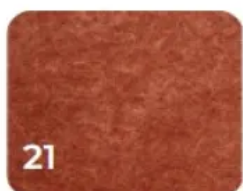

21  
Terracota

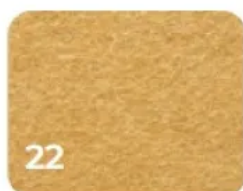

22  
Sunbeam

### Nachhaltigkeit bei Harmonium-Design

Harmonium Design legt großen Wert auf nachhaltige Materialien und ressourcenschonende Herstellungsprozesse:

- Paneele bestehen zu mindestens drei Vierteln aus recyceltem PE-Einwegkunststoff
- Pro installiertem Quadratmeter wird verhindert, dass rund 171 Plastikflaschen in die Ozeane gelangen
- Sämtliche Produktions- und Zuschnittprozesse erfolgen vollständig mit erneuerbarer Energie
- Etwa ein Fünftel des benötigten Stroms wird über eigene Photovoltaikanlagen erzeugt

Planungsrelevante Informationen zu über 400.000 Bau-, Ausstattungs- und Einrichtungsprodukten.

---

## Akustische Raumteiler

Aus der Serie Raumakustische Paneele für Wand, Decke und Boden von Harmonium-Design

- Die Produkte sind vollständig auf Zirkularität ausgelegt
- Eine Zertifizierung nach ÖKOTEX-Standard ist vorhanden

[Mehr Informationen zur Nachhaltigkeit bei Harmonium-Design](#)

Harmonium-Design GmbH

Absender

Millöckerweg 23  
30989 Gehrden  
Deutschland

Tel. +49 511 918891

[info@harmonium-design.de](mailto:info@harmonium-design.de), [harmonium-design.de](http://harmonium-design.de)

Datum:

Per Fax

Per Brief

Für meine Notizen

Bitte nehmen Sie mit mir Kontakt auf und vereinbaren Sie einen Termin mit mir.

Bitte übersenden Sie mir für Ihre Produkte das aktuelle Katalogmaterial.

Bitte übersenden Sie mir für Ihre Produkte ausführliche Planungsunterlagen.

Anfrage zur Produktserie „Raumakustische Paneele für Wand, Decke und Boden“

Mitteilung: