

DOMICO Metallfassade

Von DOMICO Dach-, Wand- und Fassadensysteme



© David Matthiessen

DOMICO Dach-, Wand- und
Fassadensysteme KG
Mösenthal 1
4870 Vöcklamarkt
Österreich

Tel.: +43 7682 26710

office@domico.at
www.domico.at

Der hohe Vorfertigungsgrad und die durchdringungsfreie Befestigung sind die wesentlichen Merkmale von DOMICO Produkten. 40 Jahre Erfahrung und technische, handwerksgerechte Details zeichnen DOMICO im Bereich der vorgehängten hinterlüfteten Fassade aus.

Fassadensysteme von DOMICO finden sich auf Universitätsgebäuden, Museen, Schauräumen, Bildungs- und Gesundheitszentren sowie an großflächigen Industrie- und Gewerbebauten, Sporthallen und sozialen Wohnbauten.

Auswahl aus dem DOMICO-Fassadenprogramm

Das maßgeschneiderte Fassadenprogramm **Planum** bietet individuelle Gestaltungsmöglichkeiten durch unterschiedliche Verlegung und variable Deckbreiten bis 800 mm.

Die **Planum® Living Green** Profile lassen sich in die Planum®-Fassade integrieren und sind systemoffen für die meisten Formen der Pflanzenbestückung.

Die **Swing-Fassade** zeichnet sich durch ihre leicht wellenförmigen Profile aus.

Planum®-LivingGreen

Aus der Serie DOMICO Metallfassade von DOMICO Dach-, Wand- und Fassadensysteme



Die modularen Planum®-LivingGreen Profile bieten neue und attraktive Gestaltungsmöglichkeiten für die Fassade und unterstützen aktiv die Gebäudebegrünung.

Planum®-LivingGreen

Aus der Serie DOMICO Metallfassade von DOMICO Dach-, Wand- und Fassadensysteme

Planum®-LivingGreen

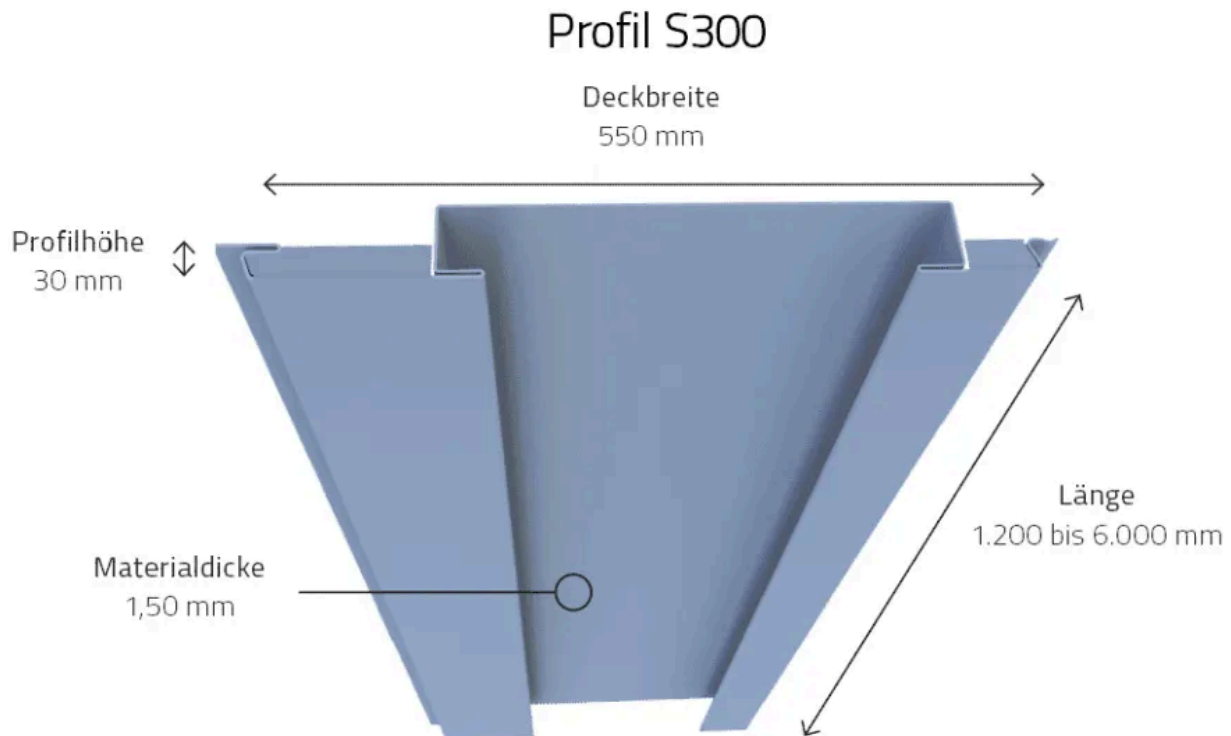

Vertikal und horizontal in die Fassade integrierbare Systemkomponenten sind in der Planum-Fassade sowie in Kassettenwänden verwendbar.

Die betreffenden Unterkonstruktionen garantieren eine statisch sichere Befestigung und Lastabtragung. Diese Kombination bildet auch ohne Begrünung eine in sich geschlossene wetterfeste Fassade. So bleibt den Planern pflanzungsbedingt Zeit für eine verzögerte Ausführung oder die Option temporär sich ändernde Bepflanzung einzubringen. Über ein individuell geplantes Zuleitungsnetz mit Wasser und Dünger versorgt, sind die Module systemoffen für die meisten Formen der Pflanzbestückung.

Eigenschaften

- Durchdringungsfreie und dehnungsgerechte Befestigung der Profile
- Hochwertige Lösung für Fassadenbegrünungen
- Kompatibel mit unterschiedlichen Begrünungsmodulen (z. B. Sempergreen, Vertiko, ...)
- Projektbezogene Fertigung
- Statisch sichere Befestigung
- Geschlossene sichere Fassade
- Wasser und Dünger Zuleitungen integrierbar
- Nachträglicher Austausch mit Planum-Profilen jederzeit möglich



Planum-Fassade bis zur Begrünung

Planum®-LivingGreen

Aus der Serie DOMICO Metallfassade von DOMICO Dach-, Wand- und Fassadensysteme

Weitere Profile

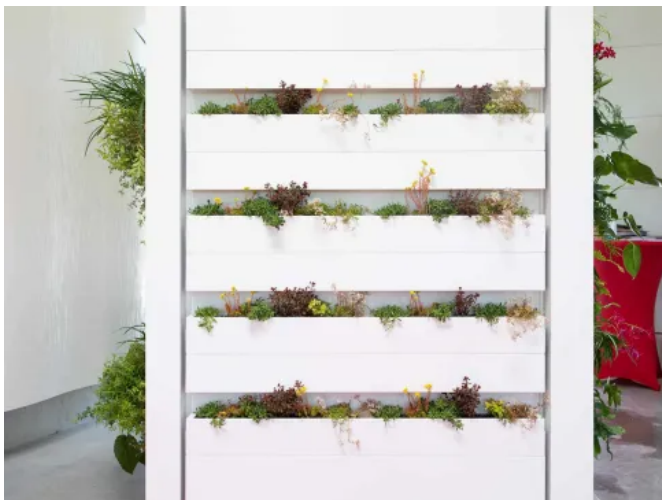
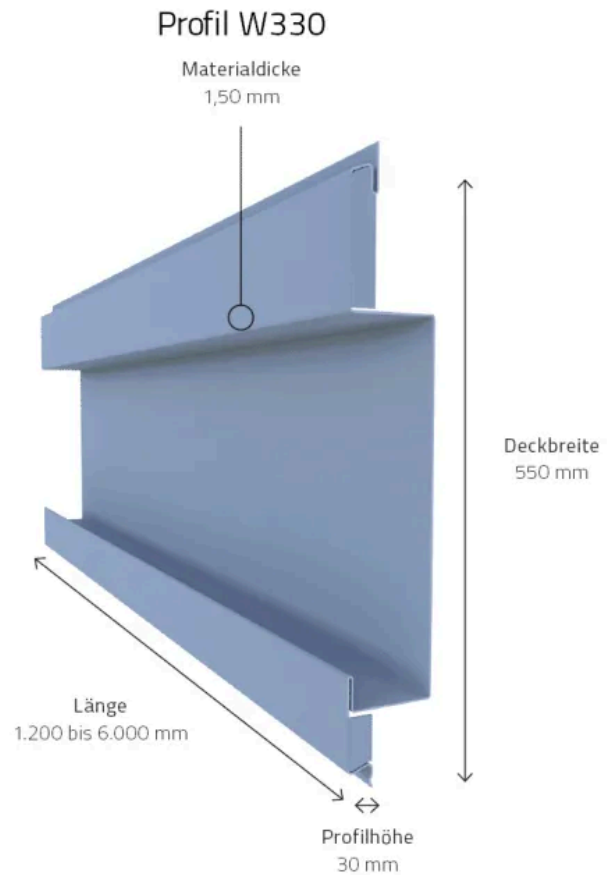
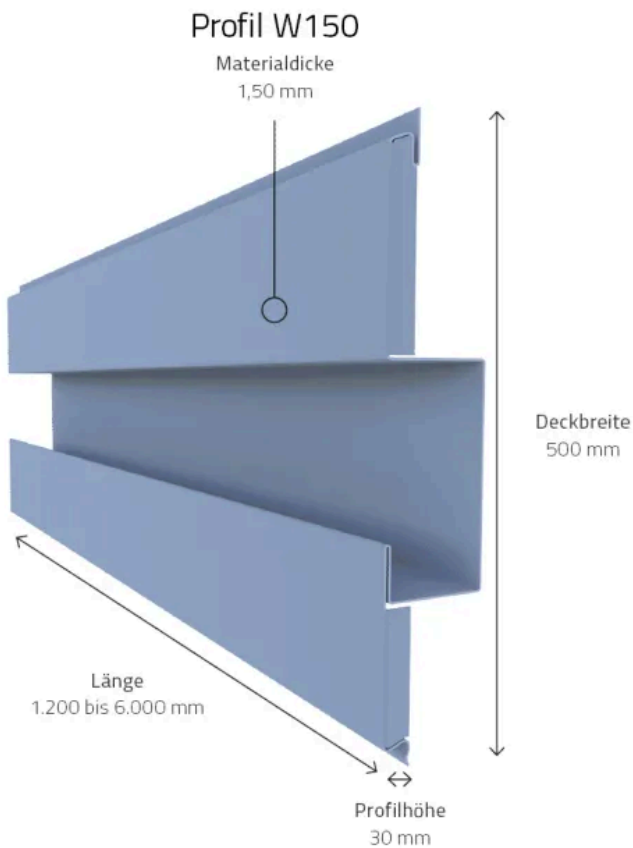

Planum®Living Green Profil W150



Planum®Living Green Profil W330

Technische Daten der Planum®-LivingGreen-Fassade

DOMICO Dach-, Wand- und Fassadensysteme KG

Absender

Mösenthal 1
4870 Vöcklamarkt
Österreich

Tel. +43 7682 26710

office@domico.at, www.domico.at

Datum:

Per Fax

Per Brief

Für meine Notizen

Bitte nehmen Sie mit mir Kontakt auf und vereinbaren Sie einen Termin mit mir.

Bitte übersenden Sie mir für Ihre Produkte das aktuelle Katalogmaterial.

Bitte übersenden Sie mir für Ihre Produkte ausführliche Planungsunterlagen.

Anfrage zur Produktserie „DOMICO Metallfassade“

Mitteilung: