

## Schwellenlose Übergänge für Außen- und Innentüren

Von ALUMAT Frey

**ALUMAT**<sup>®</sup>



ALUMAT Frey GmbH  
Im Hart 10  
87600 Kaufbeuren  
Deutschland

Tel.: +49 8341 4725  
Fax: +49 8341 74219

info@alumat.de  
www.alumat.de

Alumat bietet ein umfangreiches Produktprogramm für die Abdichtung von Türen und Fenstern.

Mit der schwellenlosen Magnet-Doppeldichtung ermöglicht Alumat Frey barrierefreie Übergänge von Außentüren und Innentüren.

## Magnetdichtungen für Innentüren

Aus der Serie Schwellenlose Übergänge für Außen- und Innentüren von ALUMAT Frey



Aluminium-Bodenprofile mit permanent steigender Magnetschwelle für Holz-, Kunststoff-, Metall- und Glastüren

### Barrierefreie Magnet-Türdichtungen für Innentüren

Funktionsprinzip der Alumat Magnet-Türschwellen

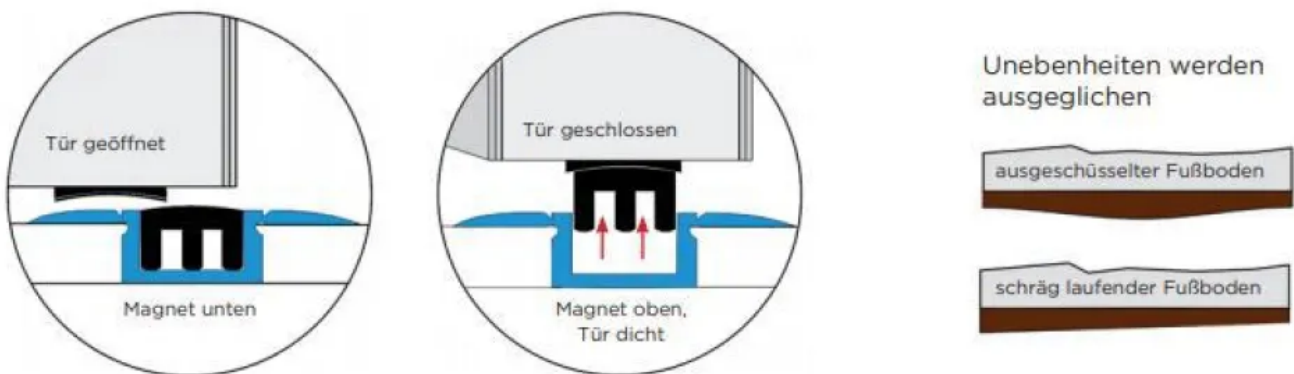

Funktionsprinzip der Alumat Magnet-Türschwellen

## Magnetdichtungen für Innentüren

Aus der Serie Schwellenlose Übergänge für Außen- und Innentüren von ALUMAT Frey

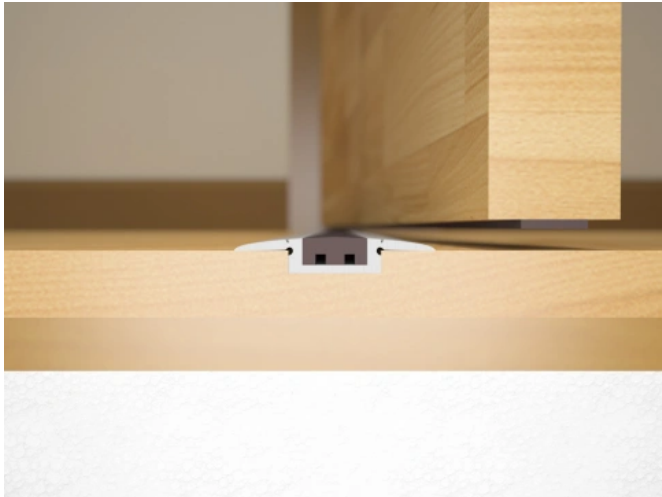

Universal Aluminium Bodenprofil MTK geöffnet

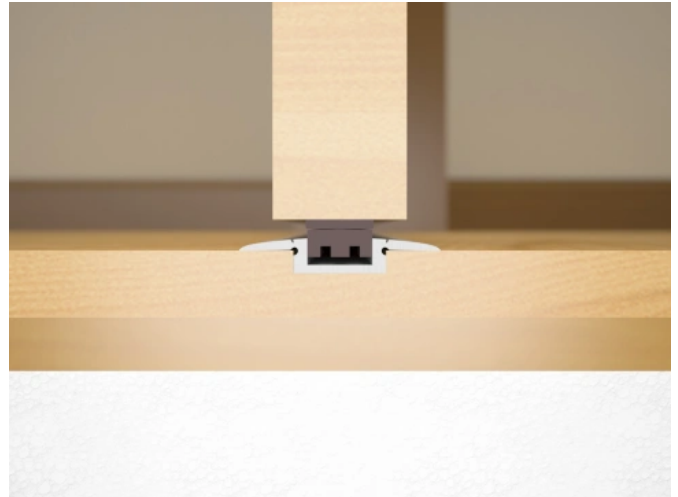

Universal Aluminium Bodenprofil MTK geschlossen

### Vorteile

- stoppt Zugluft
- mindert Schall
- hält Fluchtwege frei
- 20 Jahre Garantie auf die Magnetzugkraft
- einfache Montage ohne anfällige Mechanik
- Materialtrennschienen entfallen
- selbsttätige Anpassung am Türblatt, deshalb keine Beeinträchtigung bei unebenen Böden
- Optimale Dichtwirkung, rauchdicht nach DIN 18095 Schalldämmung nach DIN 52210 bis Rw 46 dB
- Türspaltüberbrückung bis ca. 16 mm

### Einsatzorte

Hotel | Krankenhaus | Seniorenheim | Kita | Schule | Eigenheim

## Magnetdichtungen für Innentüren

Aus der Serie Schwellenlose Übergänge für Außen- und Innentüren von ALUMAT Frey

### Profilübersicht

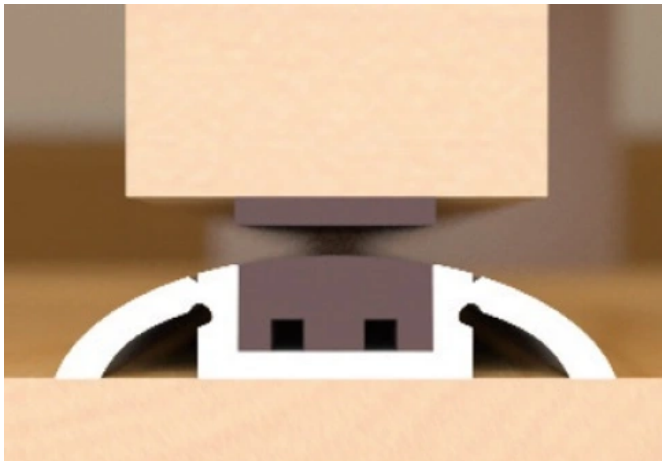

Standard-Aluminium-Bodenprofile

[Universal Aluminium Bodenprofil MTK](#)

[Standard-Aluminium-Bodenprofile](#)

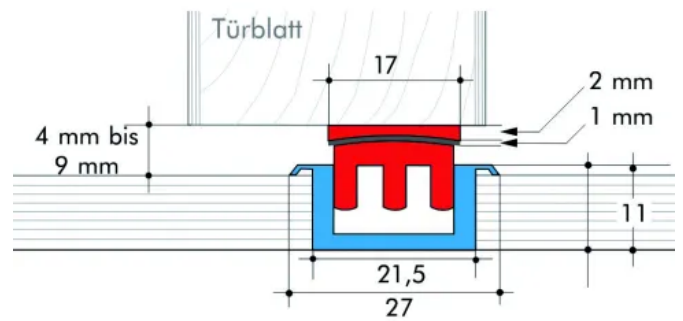

Spezial-Aluminium-Bodenprofil

[Spezial-Aluminium-Bodenprofile](#)



Magnet ist unten, der Durchgang bleibt absolut barrierefrei

Spezial-Zusatzprofile für Glastüren

[Spezial-Zusatzprofile für Glastüren](#)

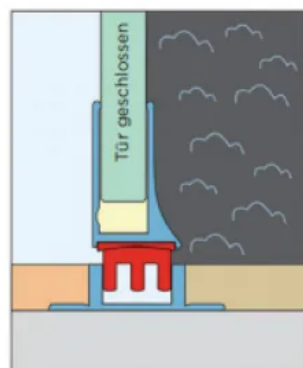

Magnet geht hoch, die Tür wird rauch- und schalldicht

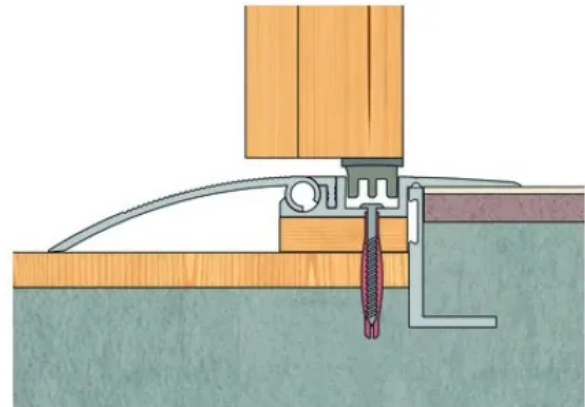

Magnet-Renovierungsschwelle Typ MGS

[Magnet-Renovierungsschwelle Typ MGS](#)

### Weitere Informationen

[Prospekt Innenmagnettürdichtungen](#)

ALUMAT Frey GmbH

Absender

Im Hart 10  
87600 Kaufbeuren  
Deutschland

Tel. +49 8341 4725, Fax +49 8341 74219  
[info@alumat.de](mailto:info@alumat.de), [www.alumat.de](http://www.alumat.de)

Datum:

Per Fax

Per Brief

Für meine Notizen

- Bitte nehmen Sie mit mir Kontakt auf und vereinbaren Sie einen Termin mit mir.
- Bitte übersenden Sie mir für Ihre Produkte das aktuelle Katalogmaterial.
- Bitte übersenden Sie mir für Ihre Produkte ausführliche Planungsunterlagen.

Anfrage zur Produktserie „Schwellenlose Übergänge für Außen- und Innentüren“

Mitteilung: