

## Flachdachlösungen SitaLeicht

Von Sita Bauelemente

leicht entwässern.  **sita**



Sita Bauelemente GmbH  
Ferdinand-Braun-Str. 1  
33378 Rheda-Wiedenbrück  
Deutschland

Tel.: +49 2522 83400  
Fax: +49 2522 8340100

info@sita-bauelemente.de  
www.sita-bauelemente.de

### Flachdachlösungen für die Entwässerung, Lüftung und den Brandschutz

Sita Dachgullys bieten sicheren Schutz vor Regenwasser – vom großen Industrie-Flachdach bis zum Carport-Dach, vom Balkon bis zur Terrasse und vom Gründach über Attika und Kaskade bis hin zur Drainage im Erdgeschoss. Sita Entlüfter und Rohrdurchführungen sind aufeinander abgestimmt für die komplette Dachdurchdringung.

### SitaLeicht: das Sita Baukastensystem

- **Wunschanschlussmanschette** passend zu jeder Dachbahn
- **Flexibler Anschluss** durch Schweißen, Kleben oder Schrauben
- **Modularität** durch kombinierbare Bauteile

## Freispiegelentwässerung mit Sita Dachgullys

Aus der Serie Flachdachlösungen SitaLeicht von Sita Bauelemente



Freispiegelentwässerung mit Sita Dachgullys für die sichere Regenwasserableitung von Flachdächern und flach geneigten Dächern. Sita Dachgullys ermöglichen den flexiblen Anschluss an alle Funktionsschichten des Flachdaches durch Schweißen, Kleben oder Schrauben. Ausgestattet mit Wunschanschlussmanschette passen Sita Dachgullys zu jeder Dachbahn. Das modulare Baukastensystem aus Dachgullys und passenden Aufstockelementen gewährleistet eine normenkonforme Freispiegelentwässerung.

## Freispiegelentwässerung mit Sita Dachgullys

Aus der Serie Flachdachlösungen SitaLeicht von Sita Bauelemente

### Freispiegelentwässerung

#### Das Prinzip der Freispiegelentwässerung

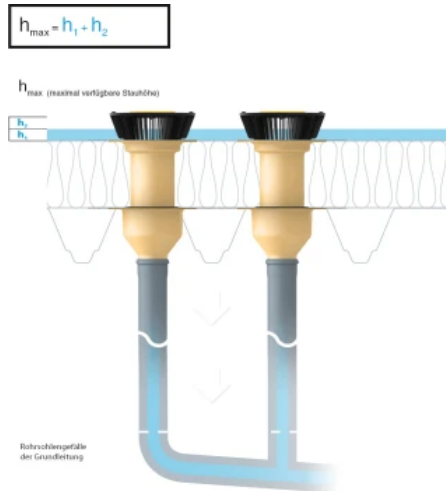

Prinzip der Freispiegelentwässerung mit Stauhöhe der Hauptentwässerung (h1) und Notentwässerung (h2)

Die Freispiegelentwässerung ist die gängigste Art für eine innenliegende Entwässerung von Flachdächern, bei der das Regenwasser über in eine im Gefälle verlegte Grundleitung abgeleitet wird. Das Hauptentwässerungssystem kann bei Starkregen überlastet sein. Ab einer exakt definierten Stauhöhe ( $h_1$ ) tritt dann das Notentwässerungssystem ein. Es benötigt ein zusätzliches Leitungssystem, das frei auf das Grundstück entwässern muss.

#### Sita Freispiegelgullys

sind kompatibel mit nahezu jedem Bauvorhaben:

- Wunschanschlussmanschette passend zu jeder Dachbahn
- Flexibler Anschluss durch Schweißen, Kleben oder Schrauben
- Modularität gewährleistet durch ein kombinierbares Baukastensystem

#### Sita Qualität

Sita Dachgullys sind besonders langlebig, denn sie sind unempfindlich gegenüber Witterungseinflüssen (UV-/IR Strahlung, Niederschlag, Temperatur, Ozon, etc.), stoß- und schlagfest.

Sita unterstützt in Fragen der Wartung, Instandhaltung und Sanierung und hat sich gegenüber dem ZVDG e.V. zu einer Materialgarantie von 6 Jahren verpflichtet.

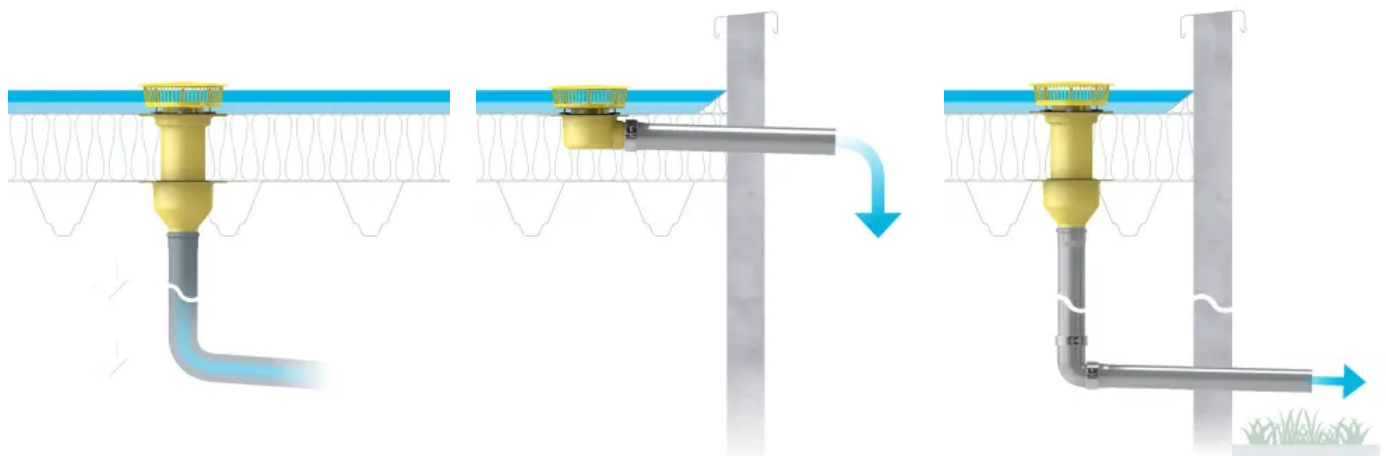

SitaStandard, senkrecht mit Aufstockelement und Anstaeuelement

SitaStandard, abgewinkelt mit Anstaeuelement

SitaStandard, senkrecht mit Aufstockelement und Anstaeuelement mit SitaAttika Rohrsystem

## Freispiegelentwässerung mit Sita Dachgullys

Aus der Serie Flachdachlösungen SitaLeicht von Sita Bauelemente

### SitaStandard

Der SitaStandard zeichnet sich durch einen großen Einlauftopf und der damit verbundenen hohen Abflussmenge aus. Der Dachgullykörper ist aus wärmedämmendem Polyurethan-Integral-Hartschaum gefertigt und somit druckbelastbar und resistent gegen übliche Umwelteinflüsse.

- Höchste Abflulleistung
- Bis zur Nennweite DN 200
- Robuste Bauweise
- Homogener Dachbahnenanschluss
- Überbrückung aller Dämmstoffstärken von 60 bis 520 mm

Mehr zu [SitaStandard](#)

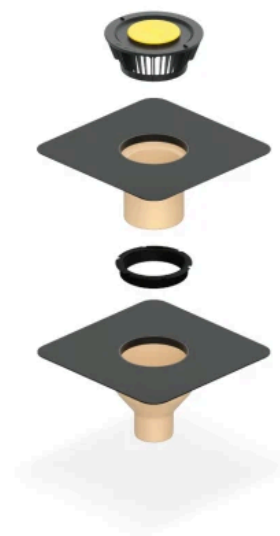

Freispiegelgully SitaStandard

### SitaTrendy

Der Freispiegelgully SitaTrendy verfügt trotz seiner Kompaktheit über hohe Abflussmengen. Er ist mit Wunschanschlussmanschette, Schraubflansch oder mit Klebeflansch erhältlich, die miteinander kompatibel sind.

- Kompakte Bauweise
- Abflulleistung deutlich über den Anforderungen der DIN EN 1253-2
- Auch mit eingeschäumtem Heizelement verfügbar
- Mit Wunschanschlussmanschette, Schraubflansch oder Klebeflansch

Mehr zu [SitaTrendy](#)

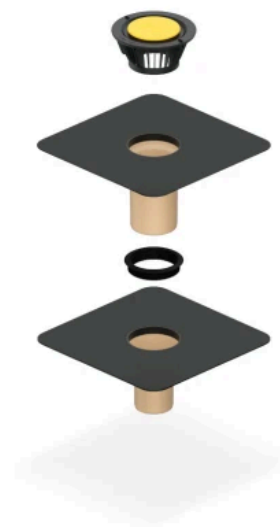

Freispiegelgully SitaTrendy

## Freispiegelentwässerung mit Sita Dachgullys

Aus der Serie Flachdachlösungen SitaLeicht von Sita Bauelemente

### SitaMulti

Der SitaMulti Dachgully ist überaus flexibel: Seine Feuerbeständigkeit sichert seinen Einsatz überall dort, wo hohe Brandschutzaufgaben bestehen. In Verbindung mit dem SitaMulti Aufsatzrahmen ist er im einbetonierten Aufbau sogar befahrbar.

- Nicht brennbar
- Los-/ Festflansch-Konstruktion
- Mit Dämmkörpern erhältlich
- Hohe Abflussmenge
- Nennweite bis DN 150

Mehr zu [SitaMulti](#)



Freispiegelgully SitaMulti

### SitaFireguard®

Doppelter Schutz vor Wasser und auch vor Feuer bietet der SitaFireguard® Gully mit einer Brandschutzmanschette, fest verbunden mit dem Verstärkungsblech für Stahltrapezdächer. Die Montage kann komplett vom Dach aus erfolgen.

- Zum vorbeugenden Brandschutz nach DIN 18234
- Komplett-Set für eine einfache und sichere Montage
- Kleine Dachdurchdringung durch optimierte Form des PE-Grundkörpers
- Rückstausicherheit durch Dichtung
- Mit Wunschanschlussmanschette oder Los-/Festflanschkonstruktion
- Zur Haupt- und Notentwässerung

Mehr zu [SitaFireguard®](#)



Brandschutzgully SitaFireguard®

## Freispiegelentwässerung mit Sita Dachgullys

Aus der Serie Flachdachlösungen SitaLeicht von Sita Bauelemente

### Neuer Kiesfang für SitaStandard, SitaTrendy, Sitalndra und SitaFireguard®

Bei der störungsfreien Entwässerung übernimmt der Kiesfang eine nicht zu unterschätzende Schutzfunktion für Gully und Rohrsystem. Daher hat Sita einen neuen Kiesfang für den SitaStandard, den SitaTrendy, den Sitalndra und den SitaFireguard® entwickelt.

Die Produktinnovation ist mit dem iF Design Award 2024 ausgezeichnet



Alt vs. neu: Beim neuen Hochleitungskiesfang sorgen lotrechte Streben für weniger Wasserverwirbelungen und damit für eine optimierte Ablaufleistung.

Sita Bauelemente GmbH

Absender

Ferdinand-Braun-Str. 1  
33378 Rheda-Wiedenbrück  
Deutschland

Tel. +49 2522 83400, Fax +49 2522 8340100

[info@sita-bauelemente.de](mailto:info@sita-bauelemente.de), [www.sita-bauelemente.de](http://www.sita-bauelemente.de)

Datum:

Per Fax

Per Brief

Für meine Notizen

Bitte nehmen Sie mit mir Kontakt auf und vereinbaren Sie einen Termin mit mir.

Bitte übersenden Sie mir für Ihre Produkte das aktuelle Katalogmaterial.

Bitte übersenden Sie mir für Ihre Produkte ausführliche Planungsunterlagen.

Anfrage zur Produktserie „Flachdachlösungen SitaLeicht“

Mitteilung: