

Rollos, Jalousien, Plissees

Von erfal



erfal GmbH & Co. KG
Gewerbering 8
08223 Falkenstein
Deutschland

Tel.: +49 3745 7500
Fax: +49 3745 750299

architekten@erfal.de
www.erfal.de

erfal bietet die maßgenaue Fertigung einer aktuellen Produktpalette: Plissees, Lamellenvorhänge, Jalousien, Rollos, Doppelrollos, Vorhangstangen und Dekozubehör, Vorhangschienen, Flächenvorhänge, Raffvorhangstechniken und Insektenschutz.

Produkte von erfal finden ihren Einsatz in den Bereichen Hotel/Gastronomie, HealthCare sowie in Schulen, Kindergärten, Behörden und Bürogebäuden.

Die Herstellung der maßgefertigten Produkte erfolgt mit modernsten Herstellungstechnologien, unterstützt durch präzise und sorgfältige Handarbeit. Auftragsbearbeitung, Fertigung und Logistik arbeiten auf der Grundlage einer Zertifizierung nach DIN EN ISO 9001-2008.

Alle innenliegenden Sonnenschutzprodukte sind RAL-gütegeprüft (RAL-GZ 370) und erfüllen einen Qualitätsstandard, der über dem Standard und der Norm liegt. Die Qualität der Produkte und Dienstleistungen wird durch regelmäßige Eigen- und Fremdüberwachung garantiert.

In den Kollektionen Vertikallamellen, Rollos, Flächenvorhänge und Plissees werden auch nachhaltig produzierte Stoffe angeboten.

PRODUKTE

- Plissees
- Lamellenvorhänge
- Jalousien
- Rollos
- Vorhangstangen und Dekozubehör
- Vorhangschienen
- Flächenvorhänge
- Raffvorhangstechniken
- Insektenschutz

Download Unterlagen Kollektionen

Je nach Kollektion für Rollos, Flächenvorhänge, Lamellenvorhänge und Plissees

Rollo Kollektion Funktion | Rollo Kollektion Nachhaltigkeit

Rollo Kollektion Business | Rollo Kollektion Objecta

Plissee Kollektion Funktion I | Plissee Kollektion Funktion II | Wabenplissee Kollektion Funktion

Vertikallamellen Kollektion | Lamellenvorhang Kollektion Nachhaltigkeit

Jalousie Farbübersicht Lamellen | Kollektion Sea-TextTM

erfal Lamellenvorhänge

Aus der Serie Rollos, Jalousien, Plissees von erfal



© erfal

Lamellenvorhänge als Beschattungsmöglichkeit für große Fensterflächen und besondere Fensterformen. Einsatz sowohl in Büro- und Geschäftsräumen als auch im privaten Bereich. Durch eine einfache Bedienung lassen sich die Lamellen stufenlos verstellen und der Lichteinfall kann individuell reguliert werden.

erfal Lamellenvorhänge

Vor allem zur Beschattung von Bildschirmarbeitsplätzen sind Lamellenvorhänge geeignet. Die variable Verstellbarkeit und spezielle Stoffqualitäten bieten optimale Voraussetzungen für eine entspannte Arbeitsatmosphäre.

In der Kollektion beinhaltet ist auch eine Auswahl an nachhaltig produzierten Stoffen aus recycelten Materialien.

Alle Vertikallamellen werden nach den Anforderungen des RAL-GZ 370 1-6 gefertigt.



Kollektion Lamellenvorhänge | Kollektion Lamellenvorhänge Nachhaltigkeit

erfal Lamellenvorhänge

Aus der Serie Rollos, Jalousien, Plissees von erfal



Zugschnur/Wendekette Monomatic

Monomatic Lamellenvorhänge

- für Standard-Anlagen bis max. 6 m Länge mit waagerechtem und geradem Schienenlauf
- Endloskette zum Wenden und Verfahren des Behangs

Lamellenvorhänge mit Zugschnur/Wendekette

- für alle Sonderanlagen
- auch für Standardanlagen einsetzbar
- Bedienkette zum Wenden und Zugschnur zum Verfahren des Behangs

Sonderanlagen Lamellenvorhänge

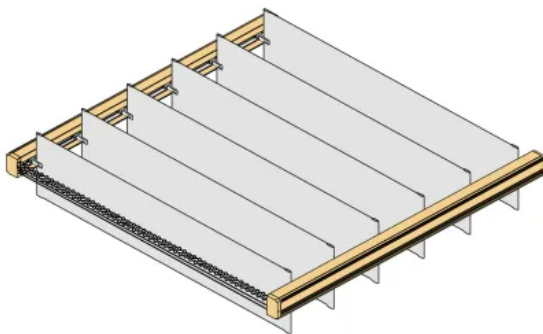

Plafond senkrecht

max. Länge [m]	Höhe [m]	Fläche [m ²]
4	5	20

Plafond waagerecht

max. Länge [m]	Höhe [m]	Fläche [m ²]
4,5	2	9

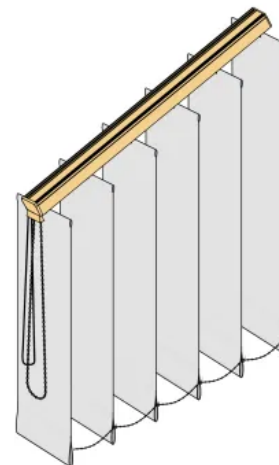

Slope-Anlagen

max. Länge [m]	Höhe [m]	max. Neigungswinkel [°]
5	4,5	55

Lamellenpaket an hoher Seite der Anlage (Standard)

erfal Lamellenvorhänge

Aus der Serie Rollos, Jalousien, Plissees von erfal

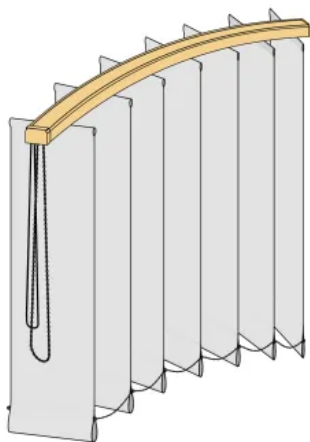

horizontal gebogene Anlagen

max. Länge [m]	Höhe [m]	max. Neigungswinkel [°]
5,6	5	55

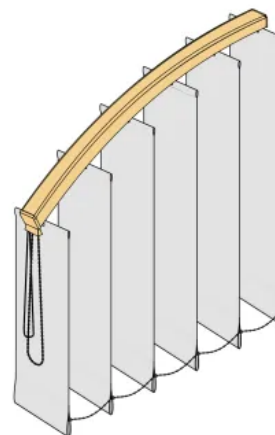

vertikal gebogene Anlagen

max. Länge [m]	Höhe [m]	Mindestradius [mm]
5,6	5	500

max. Neigungswinkel 45° (Öffnungswinkel 110°)

Lamellenpaket: an höchster Stelle der Anlage

[Download Planungsunterlagen Lamellenvorhänge](#)

erfal Lamellenvorhänge

Aus der Serie Rollos, Jalousien, Plissees von erfal

Anwendungsbeispiele Lamellenvorhänge

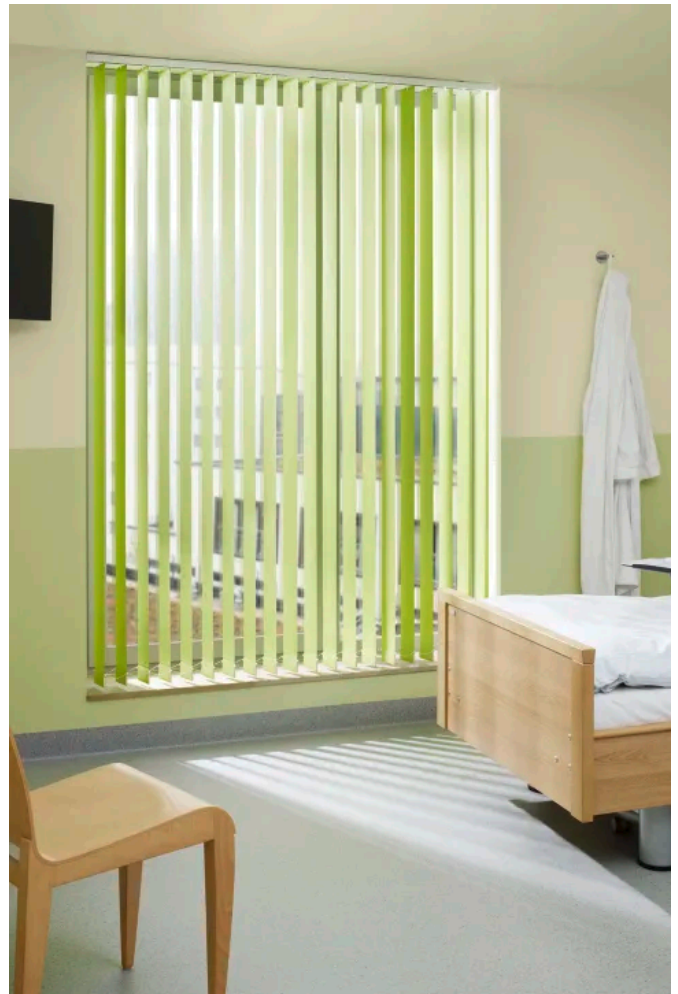

erfal Lamellenvorhänge

Aus der Serie Rollos, Jalousien, Plissees von erfal



erfal GmbH & Co. KG

Absender

Gewerbering 8
08223 Falkenstein
Deutschland

Tel. +49 3745 7500, Fax +49 3745 750299
architekten@erfal.de, www.erfal.de

Datum:

Per Fax

Per Brief

Für meine Notizen

Bitte nehmen Sie mit mir Kontakt auf und vereinbaren Sie einen Termin mit mir.

Bitte übersenden Sie mir für Ihre Produkte das aktuelle Katalogmaterial.

Bitte übersenden Sie mir für Ihre Produkte ausführliche Planungsunterlagen.

Anfrage zur Produktserie „Rollos, Jalousien, Plissees“

Mitteilung: