

## Flachdachlösungen SitaLeicht

Von Sita Bauelemente

leicht entwässern.  **sita**



Sita Bauelemente GmbH  
Ferdinand-Braun-Str. 1  
33378 Rheda-Wiedenbrück  
Deutschland

Tel.: +49 2522 83400  
Fax: +49 2522 8340100

info@sita-bauelemente.de  
www.sita-bauelemente.de

### Flachdachlösungen für die Entwässerung, Lüftung und den Brandschutz

Sita Dachgullys bieten sicheren Schutz vor Regenwasser – vom großen Industrie-Flachdach bis zum Carport-Dach, vom Balkon bis zur Terrasse und vom Gründach über Attika und Kaskade bis hin zur Drainage im Erdgeschoss. Sita Entlüfter und Rohrdurchführungen sind aufeinander abgestimmt für die komplette Dachdurchdringung.

### SitaLeicht: das Sita Baukastensystem

- **Wunschanschlussmanschette** passend zu jeder Dachbahn
- **Flexibler Anschluss** durch Schweißen, Kleben oder Schrauben
- **Modularität** durch kombinierbare Bauteile

## Balkon- und Terrassenentwässerung mit Sita Dachgullys

Aus der Serie Flachdachlösungen SitaLeicht von Sita Bauelemente

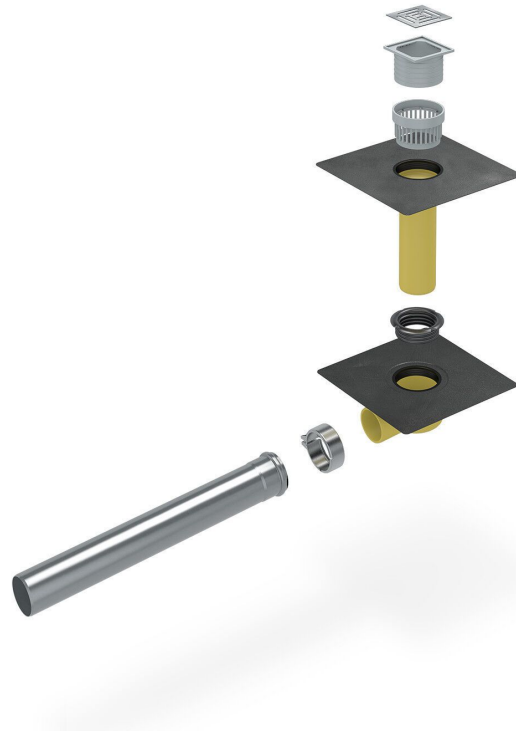

Sita Balkon- und Terrassenentwässerung bietet Schutz vor Rückstau und Überflutung auf Balkon oder Terrasse. Die kleine und dabei besonders leistungsstarken Balkongully-Varianten des Sita Bausatzsystems schaffen Kombinationsmöglichkeiten für individuelle Flachdachaufbauten und gewährleisten selbst bei engen Einbauverhältnissen eine normkonforme Entwässerung.

### Balkon und Terrassenentwässerung

#### Das Prinzip der Terrassen- und Balkonentwässerung

Mit Lösungen von Sita für die Balkon- und Terrassenentwässerung sind Balkon- und Terrassenflächen vor Überflutung und Rückstau geschützt – für wasserfreie Flächen und normkonformen Ablauf. Auch bei Starkregen sorgt die geringe Einbautiefe für eine hohe Abflussmenge. Darüber hinaus wird beim Einbau nur minimal in die bestehende Architektur eingegriffen.

- Für jede Bausituation die passende Lösung
- Alle Bauteile aus einer Hand (Dachgully, Rohrsysteme und Dämmkörper)
- Bauteile untereinander kombinierbar (bei gleicher Nennweite)

**Sita Entwässerungssysteme (A-D)** kommen zum Einsatz, wenn beengte Einbauverhältnisse gegeben sind – wie auf kleinen Flachdächern, Balkonen, Terrassen, Loggien oder Garagen.

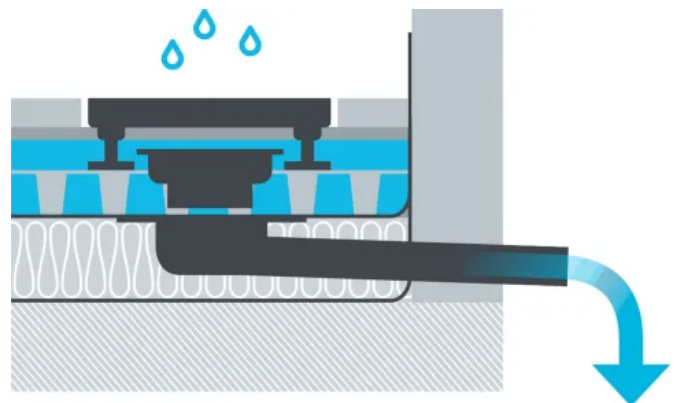

Dachgully abgewinkelt, mit Balkonaufsatz als Notentwässerung

## Balkon- und Terrassenentwässerung mit Sita Dachgullys

Aus der Serie Flachdachlösungen SitaLeicht von Sita Bauelemente

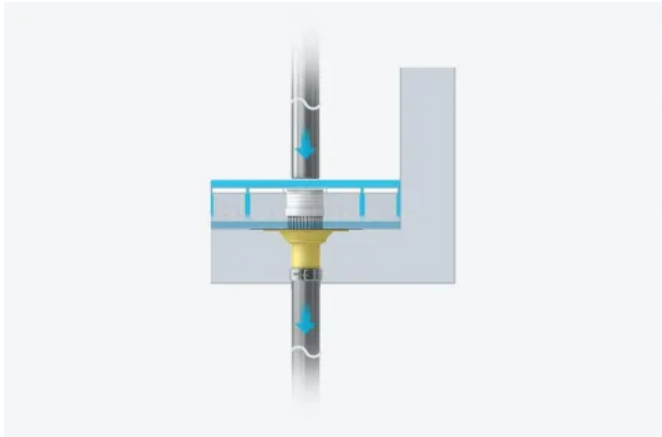

A. Als Linienentwässerung für Balkone: SitaCompact, senkrecht

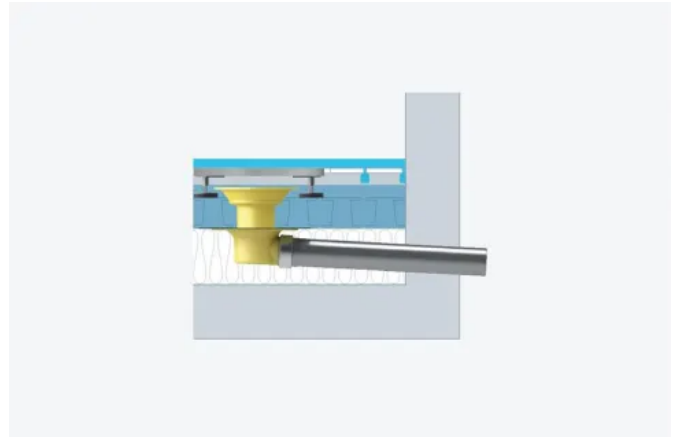

B. Als Speier eingesetzt: Sita Compact, abgewinkelt

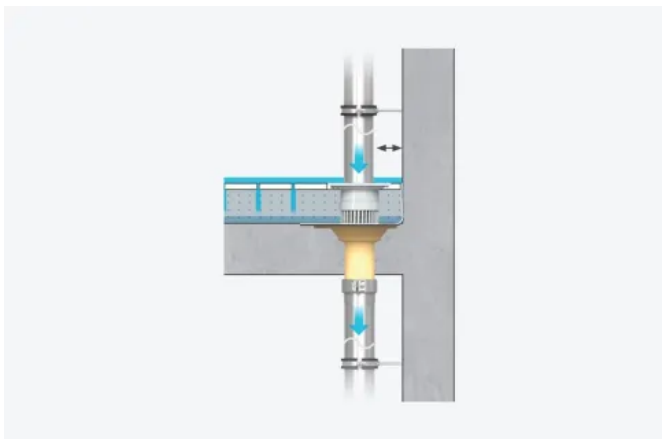

C. Speziell für den nahen Einbau an der Fassade: SitaCompact Near



D. Für überdachte Parkplätze: SitaCarport

## Balkon- und Terrassenentwässerung mit Sita Dachgullys

Aus der Serie Flachdachlösungen SitaLeicht von Sita Bauelemente

### SitaCompact

Die Balkongully-Serie SitaCompact wurde speziell für kleine Flachdächer, Terrassen, Balkone sowie Garagen konzipiert. Sie gewährleisten eine reibungslose Entwässerung auch in beengten Einbauverhältnissen.

- Kleiner Querschnitt - große Leistung
- Zur Überbrückung von Dämmpaketen ab 50 mm
- Mit Wunschanschlussmanschette, Schraubflansch oder Klebeflansch
- Mit flexiblem Zubehörprogramm

Mehr zu [SitaCompact](#)

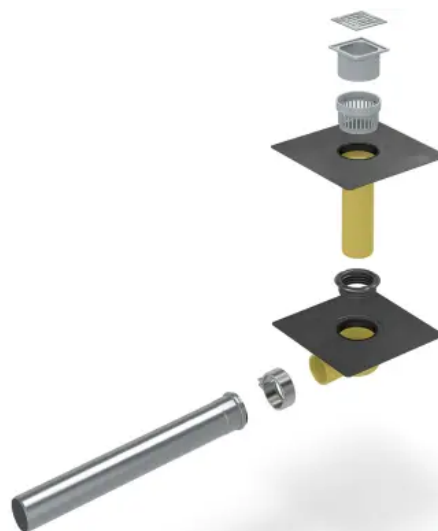

SitaCompact

### SitaCompact Near

Die Serie SitaCompact Near kommt bei der Hauptentwässerung von übereinanderliegenden Balkonen und Terrassen zum Einsatz. Mit seinem schräg angeschnittenen PUR-Kragen spart der SitaCompact Near wertvolle Zentimeter. So können Gully und Fallrohr ganz nah an die Fassade platziert werden und eine maximale Nutzfläche bleibt erhalten.

- Ideal für die Linienentwässerung bei übereinander liegenden Balkonen
- Speziell für den nahen Einbau an der Fassade
- Kleiner Querschnitt - große Leistung
- Mit Kunststoff-Wunschanschlussmanschette
- Mit flexiblem Zubehörprogramm

Mehr zu [SitaCompact Near](#)



SitaCompact Near

## Balkon- und Terrassenentwässerung mit Sita Dachgullys

Aus der Serie Flachdachlösungen SitaLeicht von Sita Bauelemente

### SitaCarport

SitaCarport Gullys wurden zur Ableitung des Regenwassers von Carports entwickelt. Sie gewährleisten sichere Regenentwässerung und sind sehr langlebig.

- Lösung für Carports
- Mit Wunschanschlussmanschette
- Anschluss an Regenfallrohre nach DIN EN 612, 6-teilig
- Mit Zink- oder Kupferverblendkappe erhältlich

Mehr zu [SitaCarport](#)



SitaCarport

### SitaMini

SitaMini wurde entwickelt für die Ableitung des Regenwassers von kleinen, unbelüfteten Dachaufbauten bei Balkonen oder Terrassen. Er bietet Entwässerung bei höchster Platzersparnis.

- Praktisch für kleine Dachflächen
- Mit dem SitaMini Balkonaufsatz kombinierbar
- Flexibel durch zwei Nennweiten in einem Gully
- Vielseitig einsetzbar, besonders niedrig

Mehr zu [SitaMini](#)

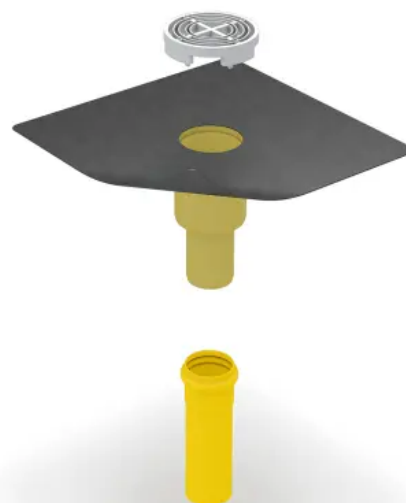

SitaMini

## Balkon- und Terrassenentwässerung mit Sita Dachgullys

Aus der Serie Flachdachlösungen SitaLeicht von Sita Bauelemente

### SitaKaskade Durchführung

Die SitaKaskade Durchführung wurde für das Durchleiten von Rohren durch die Attika entwickelt. Mit dem Klebeflansch für Flüssigkunststoffabdichtungen stehen alle Möglichkeiten für eine sichere Attika Durchführung offen. Abgekantet lässt das Produkt eine Verlegung des Rohres direkt auf der Abdichtung zu und ermöglicht damit eine Ausführung als normkonforme Kaskadenentwässerung oberhalb der Abdichtungslage.

- Zur sicheren Rohrdurchführung durch die Attika
- Kompatibel mit dem SitaPipe Edelstahl Rohrsystem
- Integrierte Muffe zum einfachen und zuverlässigen Anschluss
- Mit Klebeflansch für Flüssigkunststoff

Mehr zu [SitaKaskade Durchführung](#)

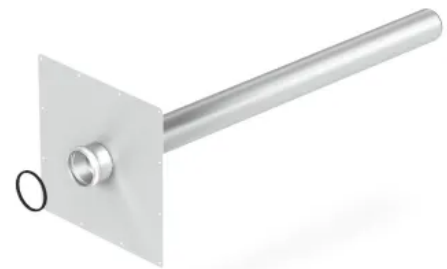

SitaKaskade Durchführung

### SitaKaskade Inside

SitaKaskade Inside ist ein normkonformes Bauteilsystem für die Regenableitung über mehrere Ebenen, das Rechtssicherheit im Bereich der kaskadierenden Entwässerung bietet. Durch das Bauteil-System ist der Einbau schnell und sicher. Die Verrohrung unsichtbar, der Aufbau des Terrassenbelages kann individuell gestaltet werden.

- Erstmals Rechtssicherheit – SitaKaskade Inside ist normkonform
- Planungssicherheit und sicherer Einbau durch Bauteil-System
- Ästhetische Lösung für anspruchsvolle Architektur – unsichtbare Rohrverlegung
- Alle Freiheiten bei der individuellen Gestaltung des Terrassenbelag-Aufbaus

Mehr zu [SitaKaskade Inside](#)



SitaKaskade Inside

## Balkon- und Terrassenentwässerung mit Sita Dachgullys

Aus der Serie Flachdachlösungen SitaLeicht von Sita Bauelemente

### SitaKaskade Flat

SitaKaskade Flat ist die Weiterentwicklung der SitaKaskade Inside. Nun ist auch oberhalb der Abdichtung eine zugfeste und druckdichte Kaskadenentwässerung im System möglich. Unterhalb des Plattenbelags mit nur einer Höhe von 40 mm und mit einer vertikalen Fallrohraufnahme und einer horizontalen Attikadurchführung ist eine weitere normkonforme Kaskadenentwässerung möglich.

- Zur sicheren Kaskadenentwässerung unterhalb des Plattenbelags Kompatibel mit dem SitaPipe Edelstahl Rohrsystem
- Integrierte Muffe zum einfachen und zuverlässigen Anschluss des Fallrohres
- Mit Klebeflansch für Flüssigkunststoff
- Als Speier oder in Kombination mit den SitaTurbo Übergangsstücken

Mehr zu [SitaKaskade Flat](#)

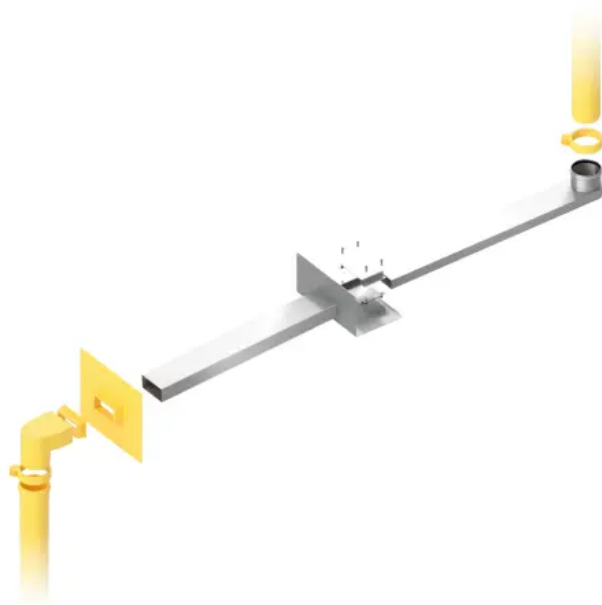

SitaKaskade Flat

### SitaConcrete

SitaConcrete eignet sich zur Hauptentwässerung nach DIN EN 12056-3 und DIN 1986-100 von übereinanderliegenden Balkonen und Loggien aus Beton.

- Verifizierte Abflussmengen
- Zum direkten Einbetonieren
- In fünf Höhen passend zur Betondicke erhältlich
- Viele Zubehörteile verfügbar

Mehr zu [SitaConcrete](#)



SitaConcrete