

GI

Gitterbahn, C-förmig, Höhe = 75 mm

Die C-förmige Gitterbahn GI hat eine Seitenhöhe von 75 mm und ist in verschiedenen Breiten erhältlich. Die Standardlänge beträgt 3000 mm. Verschiedene Materialien und Oberflächen sorgen dafür, dass die Korrosionsanforderungen unterschiedlichster Anwendungsgebiete erfüllt werden.

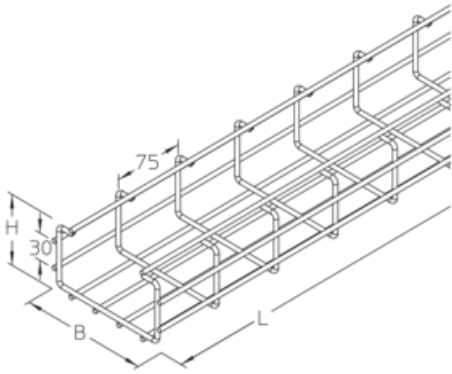

Betreten verboten

Stahl, band-/sendzimirverzinkt

Artikel	Typ	H	B	L	Q _{SK}	Ø	A	G
GI 06S	Gitterbahn	75 mm	76 mm	3004 mm	0.05 kN/m	4.50 mm	33 cm ²	4.100 kg
GI 12S	Gitterbahn	75 mm	136 mm	3004 mm	0.1 kN/m	4.50 mm	67 cm ²	5.160 kg
GI 20S	Gitterbahn	75 mm	216 mm	3004 mm	0.17 kN/m	4.50 mm	113 cm ²	5.570 kg
GI 30S	Gitterbahn	75 mm	316 mm	3004 mm	0.25 kN/m	4.50 mm	165 cm ²	6.840 kg

Stahl, stück-/tauchfeuerverzinkt

Artikel	Typ	H	B	L	Q _{SK}	Ø	A	G
GI 06F	Gitterbahn	75 mm	76 mm	3004 mm	0.05 kN/m	4.50 mm	33 cm ²	4.390 kg
GI 12F	Gitterbahn	75 mm	136 mm	3004 mm	0.1 kN/m	4.50 mm	67 cm ²	5.520 kg
GI 20F	Gitterbahn	75 mm	216 mm	3004 mm	0.17 kN/m	4.50 mm	113 cm ²	5.960 kg
GI 30F	Gitterbahn	75 mm	316 mm	3004 mm	0.25 kN/m	4.50 mm	165 cm ²	7.310 kg

Stahl, galvanisch verzinkt

Artikel	Typ	H	B	L	Q _{SK}	Ø	A	G
GI 06GV	Gitterbahn	75 mm	76 mm	3004 mm	0.05 kN/m	4.50 mm	33 cm ²	4.100 kg
GI 12GV	Gitterbahn	75 mm	136 mm	3004 mm	0.1 kN/m	4.50 mm	67 cm ²	5.160 kg
GI 20GV	Gitterbahn	75 mm	216 mm	3004 mm	0.17 kN/m	4.50 mm	113 cm ²	5.570 kg
GI 30GV	Gitterbahn	75 mm	316 mm	3004 mm	0.25 kN/m	4.50 mm	165 cm ²	6.840 kg



PRODUKTINFORMATION

Edelstahl, Werkstoff Nr. 1.4301 (V2A)

Artikel	Typ	H	B	L	Q_{SK}	\emptyset	A	G
GI 06E	Gitterbahn	75 mm	76 mm	3004 mm	0.05 kN/m	4.50 mm	33 cm ²	4.140 kg
GI 12E	Gitterbahn	75 mm	136 mm	3004 mm	0.1 kN/m	4.50 mm	67 cm ²	5.200 kg
GI 20E	Gitterbahn	75 mm	216 mm	3004 mm	0.17 kN/m	4.50 mm	113 cm ²	5.620 kg
GI 30E	Gitterbahn	75 mm	316 mm	3004 mm	0.25 kN/m	4.50 mm	165 cm ²	6.890 kg

Edelstahl, Werkstoff Nr. 1.4571/1.4404 (V4A)

Artikel	Typ	H	B	L	Q_{SK}	\emptyset	A	G
GI 06E4	Gitterbahn	75 mm	76 mm	3004 mm	0.05 kN/m	4.50 mm	33 cm ²	4.170 kg
GI 12E4	Gitterbahn	75 mm	136 mm	3004 mm	0.1 kN/m	4.50 mm	67 cm ²	5.250 kg
GI 20E4	Gitterbahn	75 mm	216 mm	3004 mm	0.17 kN/m	4.50 mm	113 cm ²	5.660 kg
GI 30E4	Gitterbahn	75 mm	316 mm	3004 mm	0.25 kN/m	4.50 mm	165 cm ²	6.950 kg

H: Höhe

B: Breite

L: Länge

Q_{SK} : Streckenlast Steuerkabel

\emptyset : Drahtdurchmesser

A: Querschnittsfläche

G: Gewicht je Lagermengeneinheit



BELASTUNGSDIAGRAMM

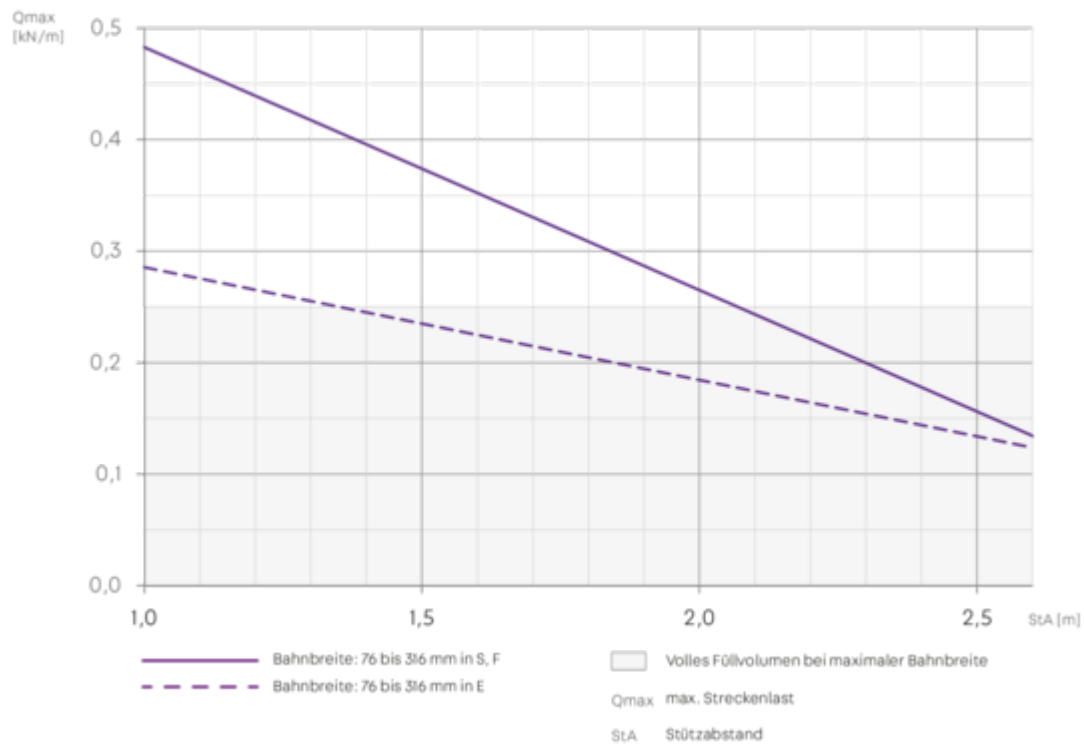

DETAIL- UND ANWENDUNGSBILDER

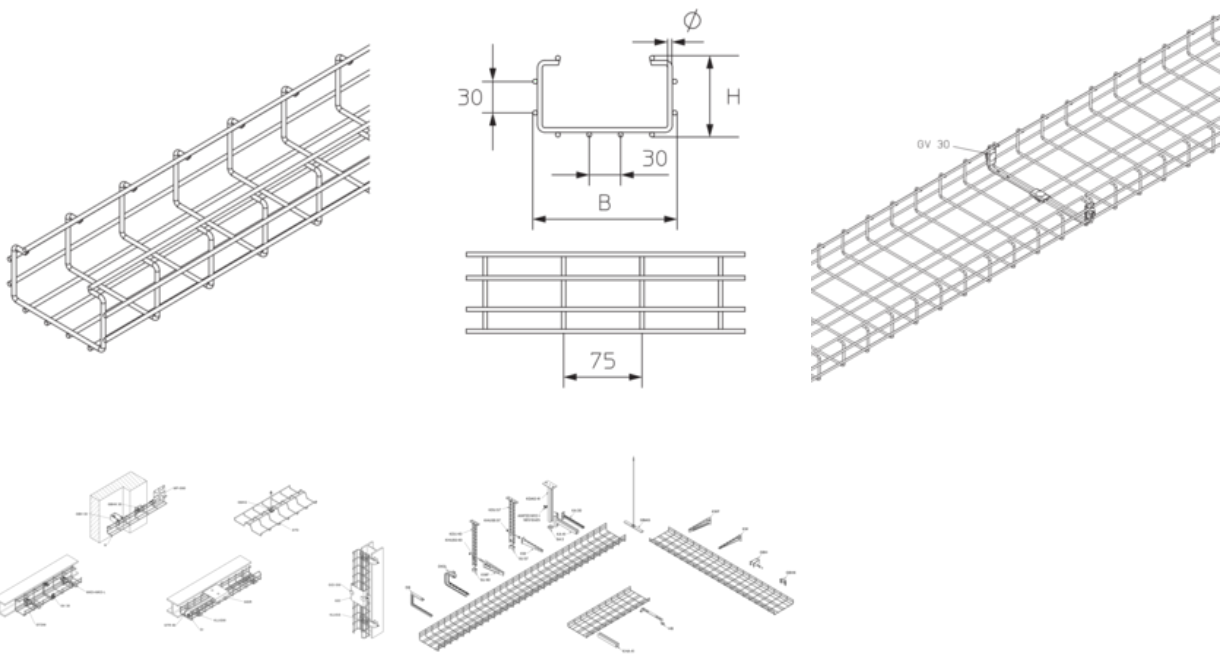

OPTIONALES ZUBEHÖR

GID, GIDR, GID-SW, GV 30, GVD 30, GV-L 30, GUV, GVK, GTR 60, MP-G, MP-G90, KLU, GKAB, GH 6x24, MKD-L

