

**Granat 13V**  
Dachziegel

**BRAAS**

# Granat 13V



Part of **BMI**

[bmigroup.de](http://bmigroup.de)

# Granat 13V

Die Wasserbarriere im Kopfbereich verhindert den Eintrieb von Regen und Flugschnee.

Moderne Überschiebetechnik ohne störende Kopfmulden.

Die doppelte seitliche Verfalzung führt Regen- und Tauwasser geregelt auf die darunterliegende Pfanne ab.

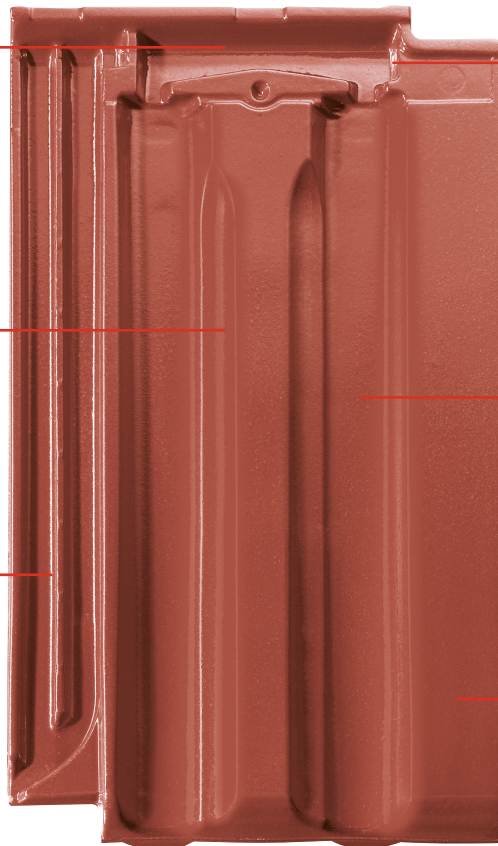

Durch den großen Verschieberegion von 30 mm lässt sich der Ziegel optimal an die vorhandenen Sparrenlängen anpassen.

Zwei tiefe Längsmulden sorgen für ein markantes Profil, das dem Dach einen ganz eigenen Charakter verleiht.

Drei Oberflächenqualitäten von Matt bis Hochglanz bieten verschiedene Gestaltungsmöglichkeiten.

**Granat 13V, erhältlich in diesen Farben:**

## MATT (NATURROT/ENGOBE)

Naturrot



Kupferrot



Anthrazit



## SEIDENMATT (GLASUR)

Rotbuche



Kastanie



Tiefschwarz



## HOCHGLANZ (TOPLINE-GLASUR)

Tanne



Im Druck kann die tatsächliche Farbwirkung der Dachpfannen nur unvollkommen wiedergegeben werden.

## GRANAT 13V –

### SYMMETRIE IN PERFEKTION

Die harmonische und zurückhaltende Dachoptik entsteht durch das angenehm symmetrische Erscheinungsbild des Granat 13V sowohl in Reihen- als auch Verbanddeckung. Daher eignet er sich insbesondere für kleinere und mittelgroße Dachflächen sowie für denkmalgeschützte Häuser.

### EIN KOMPLETTES DACHSYSTEM

- » Große Auswahl an Formziegeln und Systemkomponenten.
- » Jeweils in Funktion, Form, Farbe und Material aufeinander abgestimmt.

### TECHNISCHE DATEN

Verfügbare Decklänge: 330 – 360 mm\*  
 Mittlere Deckbreite: 215 mm  
 Bedarf pro m<sup>2</sup>: 12,9 – 14,1 St.  
 Gewicht pro Stück: ca. 3,5 kg  
 Regeldachneigung: 22°\*\*

\* Die Ortgangziegel müssen bei größeren Überdeckungen (= geringeren Lattweiten) an den vorgesehenen Rippen der Ortgangkrempe ausgeklinkt werden.  
 \*\* Zusatzmaßnahmen gemäß spezifischer Angaben, siehe Verlegeanleitung Dachziegel.

### GARANTIEN

Auf unsere Dachziegel geben wir gleich mehrere Garantien: 30 Jahre Material-Garantie und 10 Jahre Zusatz-Garantie auf Frostbeständigkeit.



Oder: 30 Jahre SystemGarantie auf die Regensicherheit des Dachsystems.



Weitere Informationen:



### NACHHALTIGKEIT

BRAAS Dachziegel erfüllen die Anforderungen gängiger Gebäudezertifizierungen wie z.B. QNG und DGNB (höchste Qualitätsstufe 4).



## ABMESSUNGEN

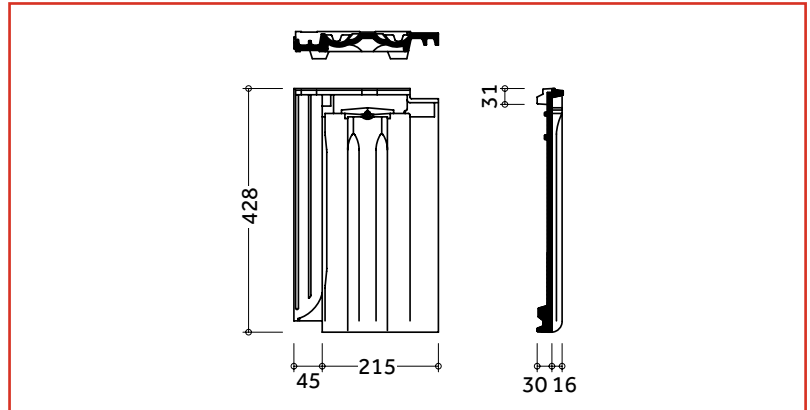

## EINTEILUNG TRAUFE – FIRST

PÜT/LAT je nach Konstruktion und örtlichen Gegebenheiten: 0 – 80 mm / 400 – 320 mm.  
 LA = 330 – 360 mm je nach Konstruktionslänge.  
 LAF je nach Firstziegel und Dachneigung.

**Lattenabstand First (LAF) mit Flächenziegeln**

Dachneigung [Grad]	≤ 30°	> 30° – 45°	> 45°
Sattelfirst O [mm]	40	30	20
Konischer First O [mm]*	20	20	–

**Lattenabstand First (LAF) Sattelfirst O mit Firstanschlussziegeln [mm]\*\***  
 (Dachneigungsbereich 10°–45°)

Dachneigung [Grad]	10°	15°	20°	25°	30°	35°	40°	45°
Traglattung 30/50 mm	55	50	40	35	30	25	25	20
Traglattung 40/60 mm	50	45	40	35	25	20	15	10

\* Nicht für das vollkeramische Firstsystem.  
 \*\* Zwischenwerte interpolieren / nicht mit Firstsystemklammer VKF, sondern nur auf Firstplatte verlegbar.

## EINTEILUNG ORTGANG – ORTGANG

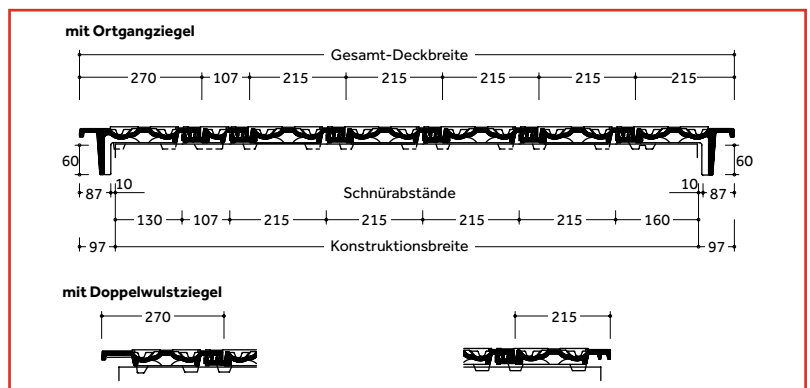

Dachziegel werden aus natürlichen Rohstoffen hergestellt. Fertigungsbedingte Schwankungen der Farbe und Oberflächenstruktur innerhalb eines engen Toleranzbereiches sind bei Mustern und Lieferlosen daher ganz normal. Sie entsprechen der Produktnorm. Farbänderungen können auch durch Witterungseinflüsse sowie Lichteinwirkung im Laufe der Zeit auftreten. Naturrote Dachziegel sowie die Farbtöne Kastanie und Rotbuche zeichnen sich zusätzlich durch ein lebendiges Farbspiel aus. Produktzeichnungen dienen der Veranschaulichung, die Maße sind keine fertigungstechnischen Sollwerte.

## MODELLABHÄNGIGE FORMZIEGEL UND SYSTEMKOMPONENTEN (BEISPIELE)

### Fläche:

Halber Flächenziegel Lüfterziegel



### Abschlüsse:

Firstziegel Firstanschlussziegel für Vollkeramischen First



Ortgangziegel Universal-Pultziegel Mansardziegel



### Durchgänge:



**Ton-Sanilüfter (oben offen)**  
Die fachgerechte Entlüftung aufsteigender Leitungen erfordert ein Entlüftungsprodukt, das allen Anforderungen standhält.

### Sicherheit, Begehung, Schneefang:



**Schneefangpfanne**  
Für die Aufnahme der Schneefangsysteme.



**Schneefanggitterstütze**  
Für die fachgerechte Befestigung der Schneefanggitter.



**Schneefanggitter**  
Sie verhindern das Abrutschen des Schnees vom Dach.



**Sicherheitspfanne**  
Um ein Dach sicher zu begehen, kommt man an einem sicheren Trittsystem nicht vorbei.



**Bügel für Sicherheitspfanne**  
Der Sicherheitstritt und der Sicherheitsrost werden mit Hilfe eines speziell konstruierten Bügels befestigt.



**Sicherheitsrost**  
Mit dem Sicherheitsrost und dem Bügel ist ein rutschfester Stand gewährleistet.

### Befestigung:



**BRAAS Spiralclip**  
Zur optimalen Windsog-sicherung, die das Dach vor extremen Wettersituationen schützt.



**Kehl- / Gratklammer**  
Für die einfache und schnelle Befestigung von geschnittenen Dachpfannen an Grat und Kehl.



**Modulstütze**  
Als Befestigungssystem zur Aufdach-Montage von Photovoltaikanlagen und Thermokollektoren.

## MODELLUNABHÄNGIGE SYSTEMKOMPONENTEN (BEISPIELE)

### Anschlüsse:

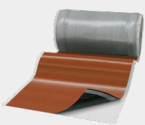

**20 JAHRE**  
BRAAS MATERIAL-GARANTIE  
gemäß Garantie-Urkunde auf Wakaflex

Wakaflex lässt sich als Wand- und Kaminanschluss schnell und einfach verlegen, Werkzeuge sind kaum notwendig.



**15 JAHRE**  
BRAAS MATERIAL-GARANTIE  
gemäß Garantie-Urkunde auf Figaroll Plus

Figaroll Plus dient zur Trockenfirst- / Trockengratverlegung mit hervorragenden Lüftungseigenschaften.

### Solarsysteme:

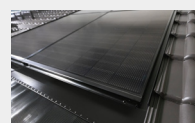

PV Indax ist ein Indachsystem, das sich nicht vom Dach hervorhebt. Die Module werden homogen in das Dach integriert.

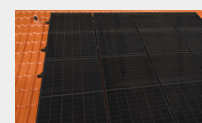

PV Standard ist ein Aufdachsystem. Sicher befestigt mit BRAAS Modulstützen.

### Aufsparrendämmung:

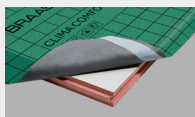

Clima Comfort ist eine Hochleistungsdämmung, die absolut dünn und gleichzeitig besonders effizient ist. Die Dämmplatten bestehen aus Resol-Hartschaum.

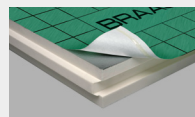

DivoDämm Top ist ein hocheffizientes, diffusionsfähiges Dämmelement für den Einsatz in der Dachsanierung und im Neubau.

### Unterdeckbahnen:

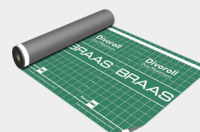

Divoroll Bahnen sind die beste Grundlage, um die Unterkonstruktion des Daches vor Feuchtigkeit zu schützen.

**30 JAHRE**  
BRAAS FUNKTIONS-GARANTIE  
gemäß Garantie-Urkunde auf Divoroll Duo Comfort, Duo Maximum

**15 JAHRE**  
BRAAS FUNKTIONS-GARANTIE  
gemäß Garantie-Urkunde auf Divoroll Premium, Top Plus

**10 JAHRE**  
BRAAS FUNKTIONS-GARANTIE  
gemäß Garantie-Urkunde auf Divoroll UniversalFigs 25, Kompakt 25





**Granat 13V**  
Matt, Naturrot

**Granat 13V**  
Matt (Engobe), Kupferrot



**Alles gut bedacht**

**BRAAS**

**Kundenservice**

**T** 06104 8010 1200

**E** kundenservice.braas@bmigroup.com

**Technische Beratung**

**T** 06104 8010 3200

**E** awt.beratung.de@bmigroup.com

**Solarberatung**

**T** 06104 8010 2200

**E** solarberatung.de@bmigroup.com

**BMI Deutschland GmbH**

Frankfurter Landstraße 2–4  
61440 Oberursel

**bmigroup.de**